

Ручные бесщеточные аккумуляторные безвоздушные распылители

3A4956B

RU



Важные инструкции по технике безопасности

Прочтите все предупреждения и инструкции в этом руководстве, на устройстве, а также в руководстве на аккумулятор и зарядное устройство. Ознакомьтесь с органами управления и надлежащим использованием этого оборудования. Сохраните эти инструкции.

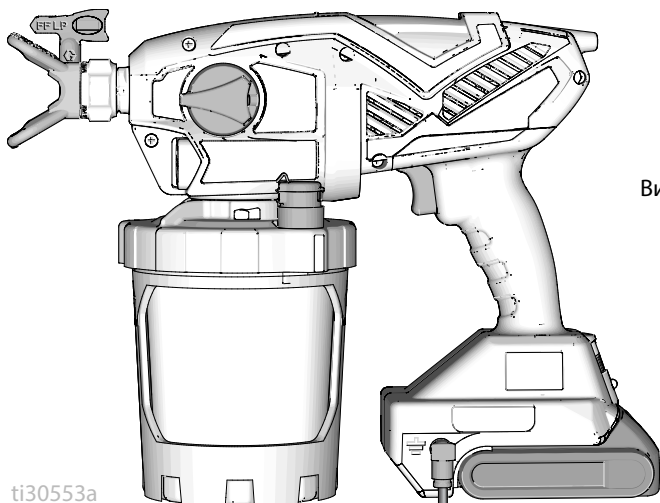

ti30553a



Видеоролик с информацией об эксплуатации.
<http://graco.com/hhsupport>







*Только для нанесения архитектурных покрытий и красок переносным распылителем.
Не разрешено использовать во взрывоопасных атмосферах или в опасных зонах.
Только для профессионального использования.*

Содержание

| | |
|---|-----------|
| Модели – ручные аккумуляторные безвоздушные | 3 |
| Важная информация для пользователя | 4 |
| Общая техника безопасности при работе с электроинструментами | 5 |
| Предупреждения | 7 |
| Обзор распылителя | 10 |
| Начало работы | 11 |
| Процедура сброса давления | 11 |
| Начало новой работы | 12 |
| Повторное наполнение пакета FlexLiner | 14 |
| Инструкции по распылению | 15 |
| Регулятор скорости | 15 |
| Выбор наконечника и величины давления | 15 |
| Способ распыления | 15 |
| Нажатие курка распылителя | 16 |
| Направление распылителя | 16 |
| Качество формы распыла | 17 |
| Устранение закупорки наконечника | 17 |
| Очистка | 19 |
| Очистка распылителя | 19 |
| Очистка наружной поверхности распылителя | 22 |
| Очистка клапана VacuValve | 22 |
| Хранение | 23 |
| Общие процедуры | 24 |
| Установка распылительного наконечника | 24 |
| Промывка нового распылителя | 25 |
| Справочный материал | 27 |
| Выбор распылительного наконечника | 27 |
| Совместимость с очищающей жидкостью | 28 |
| Инструкции по заземлению для отвода статического заряда (воспламеняющиеся материалы или материалы на масляной основе) .. | 28 |
| Техническое обслуживание | 29 |
| Очистка выпускных клапанов | 29 |
| Ремонт провода заземления | 30 |
| Запасные детали | 32 |
| Поиск и устранение неисправностей | 35 |
| Технические характеристики | 40 |

Ограниченная гарантия компании Graco41

Модели – ручные аккумуляторные безвоздушные

| | Модель | Название распылителя | Напряжение зарядного устройства | Семейство наконечника | Размер наконечника |
|--|--------|----------------------|---------------------------------|-----------------------|--------------------------------|
|  Intertek 110474 Сертифицировано по стандарту CAN/CSA C22.2 № 68 Соответствует стандарту UL 1450 | 17M367 | Ultra MAX | 120V | FFLPxxx | 0,20–0,41 мм (0,008–0,016") |
| | 17P928 | | * | | |
| | 17N222 | Ultimate MX | 120V | | |
| | 17P929 | | * | | |
| | 17N223 | TC PRO PLUS | 120V | TCPxxx | |
|  | 17P258 | Ultra MAX | 230V | FFLPxxx | |
| | 17M368 | | | | |
|  | 17P930 | Ultra MAX | * | | |
| | 17P931 | | * | | |
| | 17N224 | | 100V | | |
| | 17M370 | | 230V | | |
| | 17P257 | Ultimate MX | | | |
|  | 17N225 | Ultra MAX | 230V | | |

* – только инструмент, без аккумулятора и зарядного устройства.

Рабочий диапазон давления: 3,5–14 МПа (35–138 бар; 500–2000 psi)

Важная информация для пользователя

Благодарим за покупку!

Прежде чем использовать распылитель, прочтите это руководство по эксплуатации для ознакомления с предупреждениями по технике безопасности и подробными инструкциями по надлежащему использованию.

Поздравляем! Вы приобрели высококачественный краскораспылитель производства Graco Inc. Данный продукт предназначен для высокоэффективного распыления любых архитектурных красок и покрытий. В этом руководстве пользователя представлена информация о типах материалов, которые можно использовать с распылителем.

Перед использованием этого оборудования ознакомьтесь с приведенной на наклейке контейнера информацией, выполните соответствующие инструкции и запросите паспорт безопасности (SDS) у вашего поставщика. На наклейке контейнера и в паспорте безопасности указываются состав материала и связанные с ним предостережения.

Краски, покрытия и очистительные материалы, как правило, относятся к одной из следующих **3 основных категорий**.



НА ВОДНОЙ ОСНОВЕ: На этикетке контейнера должно быть указано, что материал можно смыть водой с мылом. Распылитель совместим с этим типом материалов. Распылитель **НЕ** совместим с агрессивными очистителями, такими как хлорсодержащий отбеливатель.



НА МАСЛЯНОЙ ОСНОВЕ: На наклейке контейнера должно быть указано, что материал ВОСПЛАМЕНИМ и его можно смывать уайт-спиритом или негорючим разбавителем для краски. В паспорте безопасности должно быть указано, что точка воспламенения материала выше 38°C (100°F). Распылитель совместим с этим типом материалов. Материал на масляной основе следует использовать на улице или в хорошо проветриваемом помещении с притоком свежего воздуха. См. предупреждения относительно безопасности в этом руководстве.



ЛЕГКОВОСПЛАМЕНЯЮЩИЕСЯ: Этот тип материалов включает легковоспламеняющиеся растворители, такие как ксилол, толуол, бензин, метилэтилкетон, разбавитель лака, ацетон, денатурированный спирт и скипидар. На этикетке контейнера должно быть указано, что материал ЛЕГКОВОСПЛАМЕНЯЮЩИЙСЯ. Распылитель совместим с этим типом материалов. Огнеопасные материалы следует использовать на улице или в хорошо проветриваемых помещениях с притоком свежего воздуха. См. предупреждения относительно безопасности в этом руководстве.

Общая техника безопасности при работе с электроинструментами

ПРЕДУПРЕЖДЕНИЕ

Прочтите все предупреждения по технике безопасности и все инструкции.

Несоблюдение предупреждений и инструкций может привести к поражению электрическим током, пожару и/или серьезной травме.

Сохраните все предупреждения и инструкции для использования в будущем.

Под термином "электроинструмент" в предупреждениях подразумевается инструмент, работающий от сети (со шнуром питания).

Техника безопасности в рабочей зоне

- **Поддерживайте чистоту и хорошую освещенность рабочей зоны.** Беспорядок и плохое освещение повышают вероятность несчастных случаев.
- **Не работайте с электроинструментами во взрывоопасных атмосферах, например, в присутствии легковоспламеняющихся жидкостей, газов или пыли.** Электроинструменты создают искры, которые могут воспламенить пыль или пары.
- **Во время работы с электроинструментом следите за тем, чтобы дети и посторонние люди не подходили близко.** Отвлекающие факторы могут привести к потере контроля.

Электрическая безопасность

- **Вилка электроинструмента должна соответствовать розетке. Никогда не вносите изменения в конструкцию вилки. Не используйте вилки-переходники с заземленными электроинструментами.** Использование вилки стандартной конструкции и соответствующей розетки снижает риск поражения электрическим током.
- **Избегайте телесного контакта с заземленными поверхностями, такими как трубы, радиаторы, батареи и рефрижераторы.** Если ваше тело заземлено, существует повышенный риск поражения электрическим током.
- **Предохраняйте электроинструменты от попадания дождя и влаги.** Попадание воды в электроинструмент повышает риск поражения электрическим током.
- **Осторожно обращайтесь со шнуром. Никогда не используйте шнур для переноски и не тяните за него, например, чтобы достать вилку электроинструмента из розетки. Предохраняйте шнур от контакта с источниками тепла, маслом, острыми краями предметов и движущимися деталями.** Использование поврежденных или спутанных шнуров ведет к повышению риска поражения электрическим током.
- **При эксплуатации электроинструмента вне помещений используйте удлинитель, подходящий для работы на улице.** Использование шнура, подходящего для эксплуатации вне помещений, позволяет снизить риск поражения электрическим током.
- **Если эксплуатация электроинструмента во влажных условиях неизбежна, используйте источник питания с устройством защитного отключения (УЗО).** Использование УЗО позволяет снизить риск поражения электрическим током.

Личная безопасность

- **Во время эксплуатации электроинструмента не отвлекайтесь, следите за ходом работы и руководствуйтесь здравым смыслом. Не используйте электроинструмент в утомленном состоянии, под воздействием лекарственных препаратов или в состоянии алкогольного опьянения.** Кратковременная невнимательность во время эксплуатации электроинструментов может привести к серьезной травме.
- **Используйте средства индивидуальной защиты. Всегда надевайте защитные очки.** Использование таких средств защиты, как маска, нескользящая защитная обувь, каска и средства защиты слуха, в соответствующих условиях снижает вероятность травм.
- **Не допускайте непреднамеренного запуска. Прежде чем подключить инструмент к сети питания или аккумулятору, поднять либо перемещать его, убедитесь, что переключатель находится в положении "выключено".** При перемещении электроинструментов в то время, когда палец находится на переключателе, или при подключении к сети питания электроинструментов, у которых переключатель находится в положении "включено", высока вероятность несчастного случая.
- **Перед включением электроинструмента уберите регулировочный или гаечный ключ.** Гаечный или регулировочный ключ, оставленный на вращающейся детали электроинструмента, может нанести травму.
- **Не пытайтесь дотянуться до удаленных мест. Всегда сохраняйте устойчивое положение и равновесие.** Это необходимо для уверенного контроля электроинструмента в непредвиденных ситуациях.
- **Используйте подходящую одежду. Не надевайте неплотно прилегающую одежду и украшения. Не допускайте соприкосновения волос, одежды и перчаток с движущимися деталями.** Движущиеся детали могут зацепиться за неплотно прилегающую одежду, украшения или длинные волосы.
- **Если предусмотрены элементы подключения оборудования для удаления и сбора пыли, убедитесь в том, что такие элементы подключены и используются надлежащим образом.** Использование оборудования для сбора пыли может снизить опасности, характерные для пыльных условий эксплуатации.



ПРЕДУПРЕЖДЕНИЕ

Использование электроинструментов и уход за ними

- **Не подвергайте электроинструмент избыточной нагрузке. Используйте электроинструмент, подходящий для выполняемой задачи.** Правильный электроинструмент позволит выполнить работу лучше и безопаснее, с той скоростью, на которую он рассчитан.
- **Не используйте электроинструмент, если он не включается и не выключается с помощью переключателя.** Любой электроинструмент, у которого неисправен переключатель, опасен и подлежит ремонту.
- **Перед регулировкой, заменой принадлежностей или хранением электроинструментов отсоедините вилку от источника питания.** Такие меры предосторожности позволят снизить риск случайного запуска электроинструмента.
- **Храните неиспользуемые электроинструменты в недоступных для детей местах и не позволяйте работать с электроинструментом людям, которые не имеют соответствующей подготовки или не ознакомились с этими инструкциями.** В руках неподготовленных пользователей электроинструменты опасны.
- **Проводите обслуживание электроинструментов. Убедитесь в отсутствии смещения или заклинивания движущихся деталей, поломки деталей или любых других неполадок, которые могут повлиять на работу электроинструмента. Если электроинструмент поврежден, перед началом эксплуатации его следует отремонтировать.** Причинами многих несчастных случаев являются электроинструменты, которые обслуживались неправильно.
- **Используйте электроинструмент, вспомогательные принадлежности и прочее оборудование в соответствии с этими инструкциями, с учетом условий эксплуатации и характера выполняемой работы.** Использование электроинструмента не по назначению может привести к опасной ситуации.

Обслуживание

- **Для обслуживания электроинструмента обращайтесь к квалифицированному специалисту и используйте только идентичные сменные детали.** Это необходимо для обеспечения безопасности электроинструмента.

Предупреждения

Приведенные далее предупреждения относятся к настройке, эксплуатации, техническому обслуживанию и ремонту этого оборудования. Символом восклицательного знака отмечены общие предупреждения, а символы опасности указывают на риски, связанные с определенными процедурами. Эти символы в тексте данного руководства или на предупредительных наклейках отсылают читателя к настоящим предупреждениям. В настоящем руководстве могут применяться другие символы опасности и предупреждения, касающиеся определенных продуктов и не описанные в этом разделе.

ПРЕДУПРЕЖДЕНИЕ



ОПАСНОСТЬ ПОЖАРА И ВЗРЫВА (ЗАЗЕМЛЕНИЕ)



При распылении некоторых воспламеняющихся материалов и материалов на масляной основе может образовываться статический заряд. Статический заряд создает опасность взрыва и пожара. Этот распылитель имеет шнур заземления, отводящий статический заряд к заземленной электрической розетке. Распылитель и все объекты в области распыления должны быть надлежащим образом заземлены, чтобы предотвратить опасность возникновения искр, разрядов или импульсов.

- При распылении воспламеняющихся материалов или материалов на масляной основе, являющихся источником статического электричества, подключайте шнур заземления.
- Если появится искра или вы почувствуете удар тока, немедленно остановите распыление и соедините распылитель с надлежащим образом заземленной электрической розеткой при помощи предоставляемого провода заземления.

ИНСТРУКЦИИ ПО ЗАЗЕМЛЕНИЮ

Переместите распылитель из области распыления в безопасное место. Подключите провод заземления к распылителю.

Размотайте провод заземления с катушки и подключите его к надлежащим образом заземленной розетке.

Если длина провода заземления недостаточна, можно использовать 3-проводной заземленный удлинительный шнур, чтобы подключить провод к заземленной розетке.

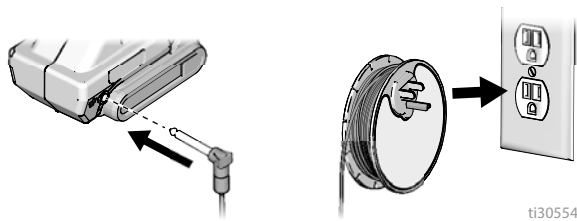

ti30554a



ПРЕДУПРЕЖДЕНИЕ

ОПАСНОСТЬ ПОЖАРА И ВЗРЫВА



Легковоспламеняющиеся газы, такие как пары растворителей или краски, могут воспламениться или взорваться в рабочей зоне. Для предотвращения возгорания и взрыва:



- Не распыляйте огнеопасные или воспламеняемые жидкости в замкнутом пространстве.
- Обеспечьте достаточную вентиляцию в зоне распыления. Обеспечьте достаточную циркуляцию свежего воздуха в помещении.
- Прохождение краски или растворителя через оборудование может привести к образованию статического заряда. При наличии испарений краски или растворителя статический заряд может стать причиной пожара или взрыва. При промывке следует развернуть распылительный наконечник. Распылитель и все объекты в области распыления должны быть надлежащим образом заземлены, чтобы предотвратить опасность возникновения искр, разрядов или импульсов.
- При распылении воспламеняющихся материалов или материалов на масляной основе, являющихся источником статического электричества, всегда подключайте входящий в комплект шнур заземления. См. **ИНСТРУКЦИИ ПО ЗАЗЕМЛЕНИЮ**, стр. 8.
- Если появится искра или вы почувствуете удар тока, немедленно остановите распыление и соедините распылитель с надлежащим образом заземленной электрической розеткой при помощи предоставляемого провода заземления.
- Не распыляйте огнеопасные или воспламеняющиеся материалы вблизи открытого огня или очагов возгорания, таких как сигареты, внешние моторы и электрическое оборудование.
- Не приводите в действие выключатели, двигатели или другие искрообразующие устройства в зоне распыления.
- Не курите в зоне распыления.
- Поддерживайте чистоту и следите за тем, чтобы в рабочей зоне не было контейнеров с краской или растворителем, ветоши и других легковоспламеняющихся материалов.
- Проверьте состав распыляемых красок и растворителей. Всегда читайте паспорта безопасности (SDS) и наклейки на контейнерах с красками и растворителями. Соблюдайте инструкции по технике безопасности, предоставляемые производителями красок и растворителей.
- Обеспечьте наличие работоспособного оборудования для пожаротушения.



ОПАСНОСТЬ ПРОКОЛА КОЖИ

Распыление под высоким давлением может привести к попаданию в организм токсичных материалов и вызвать серьезную травму. В случае прокола кожи **немедленно обратитесь за хирургической помощью.**



- Не направляйте пистолет и не распыляйте материал на людей или животных.
- Не допускайте попадания рук и других частей тела под выходящую струю. В частности, не пытайтесь устранить утечку, закрывая отверстие какими-либо частями тела.
- Всегда используйте защитную насадку распылительного наконечника. Не выполняйте распыление без защитной насадки на распылительном наконечнике.
- Используйте распылительные наконечники Graco.
- Соблюдайте осторожность при очистке и замене распылительных наконечников. В случае засорения распылительного наконечника во время работы перед его извлечением для очистки выполните действия из раздела **Процедура сброса давления**, чтобы выключить устройство и сбросить давление.
- Не оставляйте оборудование без присмотра, если оно подключено к сети питания или находится под давлением. Извлекайте аккумулятор и выполняйте **Процедуру сброса давления**, если оборудование находится без присмотра или не используется, а также перед обслуживанием, очисткой или заменой деталей.
- Проверяйте детали на наличие повреждений. Заменяйте поврежденные детали.
- В этой системе может создаваться давление 14 МПа (138 бар; 2000 psi). Используйте сменные детали Graco и принадлежности, предназначенные для работы под давлением не ниже 14 МПа (138 бар; 2000 psi).
- Перед началом работы проверьте надежность всех соединений.
- Умейте останавливать работу устройства и быстро сбрасывать давление. Тщательно изучите органы управления.



Обзор распылителя

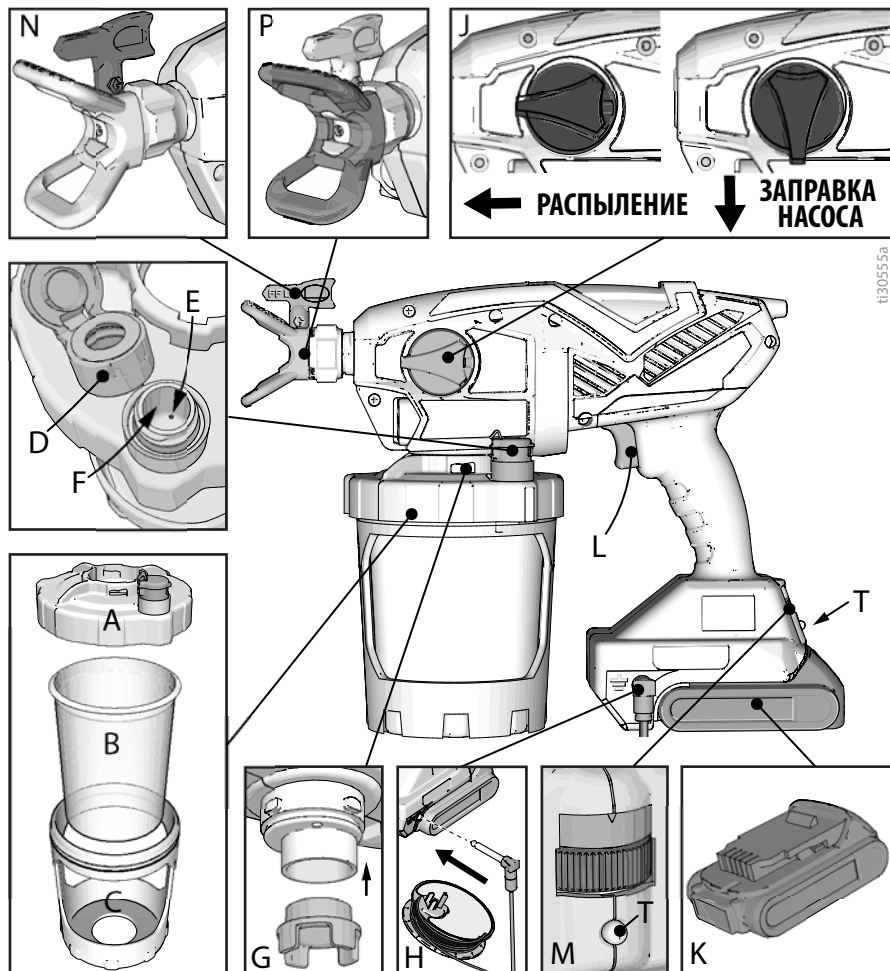

| | |
|---|--|
| A | Крышка чаши |
| B | Пакет FlexLiner |
| C | Чаша-держатель |
| D | Колпачок VacuValve |
| E | Воздушное отверстие VacuValve |
| F | Резервуар VacuValve |
| G | Фильтр насоса |
| H | Вилка заземления и катушка |
| J | Круглая ручка заправки насоса/распыления |

| | |
|---|--|
| K | Аккумулятор |
| L | Курок распылителя |
| M | Регулятор скорости ProControl II |
| N | Распылительный наконечник. Реверсная очистка (RAC) |
| P | Защитная насадка распылительного наконечника |
| T | Индикатор диагностики |



Начало работы

| | | | | |
|--|---|---|---|--|
|  |  |  |  | |
| <p>Легковоспламеняющиеся газы, такие как пары растворителей или краски, могут воспламениться или взорваться в рабочей зоне. См. ИНСТРУКЦИИ ПО ЗАЗЕМЛЕНИЮ, стр. 8.</p> <p>Не распыляйте огнеопасные или воспламеняемые жидкости в замкнутом пространстве.</p> <p>Обеспечьте достаточную вентиляцию в зоне распыления. Обеспечьте достаточную циркуляцию свежего воздуха в помещении.</p> | | | | |

УВЕДОМЛЕНИЕ

Распылитель **НЕ** совместим с агрессивными очистителями, такими как хлорсодержащий отбеливатель. Использование таких очистителей приведет к повреждению распылителя.

Всегда начинайте работу с полностью заряженным аккумулятором. Не допускайте попадания на аккумулятор или зарядное устройство брызг воды или растворителей или не погружайте их в соответствующие жидкости. См. информацию об аккумуляторе и зарядном устройстве из комплекта поставки распылителя.

| | | | | |
|---|---|--|--|--|
|  |  | | | |
| <p>Замену и зарядку аккумулятора следует проводить только в хорошо вентилируемых зонах, вдали от огнеопасных или легковоспламеняющихся материалов, включая краски и растворители.</p> | | | | |

УВЕДОМЛЕНИЕ

НЕ взбалтывайте материалы, предназначенные для использования с этим распылителем. Некоторые лаки и эмали для тонкой отделки при взбалтывании захватывают воздух, который может повлиять на производительность распылителя. Перемешайте распыляемый материал или ознакомьтесь с рекомендациями его производителя.

Процедура сброса давления



Процедуру сброса давления следует выполнять каждый раз, когда в тексте приводится этот символ.



Во время эксплуатации внутри распылителя создается давление 14 МПа (138 бар; 2000 psi). Во избежание серьезных травм выполняйте эту процедуру сброса давления каждый раз при прекращении распыления, а также перед очисткой, проверкой, обслуживанием или транспортировкой оборудования.

1. Извлеките аккумулятор из распылителя.
2. Поверните круглую ручку заправки насоса или распыления в положение ЗАПРАВКИ НАСОСА, чтобы сбросить давление.

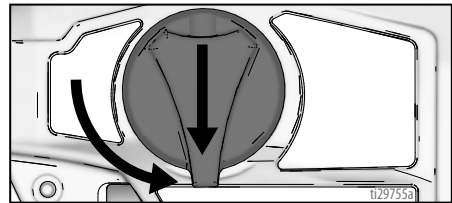

Начало новой работы

| | | | | |
|--|---|---|--|--|
|  |  |  | | |
|--|---|---|--|--|

При распылении огнеопасных или воспламеняемых материалов:

- При повторном наполнении распылителя полностью переместите его в хорошо вентилируемую зону, вдали от огнеопасных или воспламеняющихся материалов, включая краски и растворители.
- Между процедурами наполнения храните контейнеры с материалом закрытыми.

Если распылитель используется в первый раз, см. раздел **Промывка нового распылителя**, стр. 25.

Фильтрация краски

Ранее открытый контейнер с краской может содержать засохшую краску или иной мусор. Чтобы избежать проблем при заправке и засорения распылительного наконечника, краску перед использованием желательно профильтровать. Сетчатые фильтры для краски можно приобрести в месте продажи краски. Накройте чистую емкость сетчатым фильтром для краски и заливайте краску через него для улавливания любых частиц засохшей краски и мусора перед распылением.



1. Вставьте пакет FlexLiner в чашу-держатель.

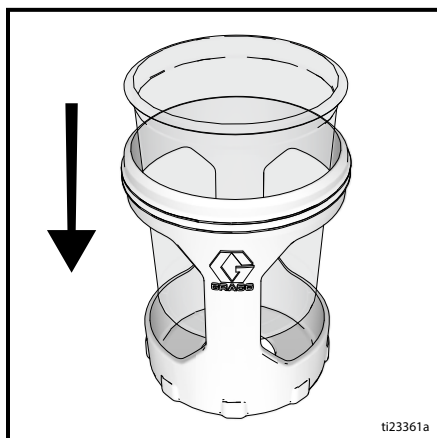

2. Наполните пакет FlexLiner материалом. Надежно зафиксируйте крышку на чаше-держателе. Для обеспечения правильной работы распылителя крышка должна соединяться с чашей герметично.

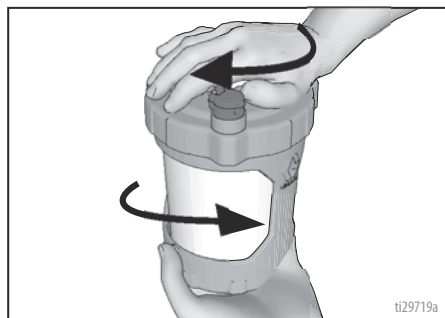

3. Совместите клапан VacuValve на крышке чаши с круглой ручкой заправки насоса/распыления. Наденьте блок чаши на распылитель и поверните для фиксации.

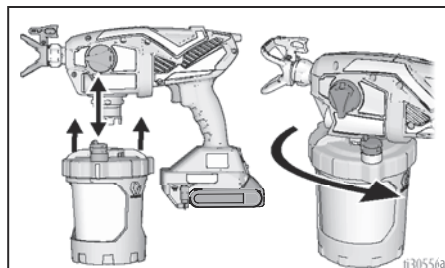

4. Клапан VacuValve является важной деталью распылителя. Он используется для выпуска воздуха из пакета FlexLiner. Откройте колпачок VacuValve.

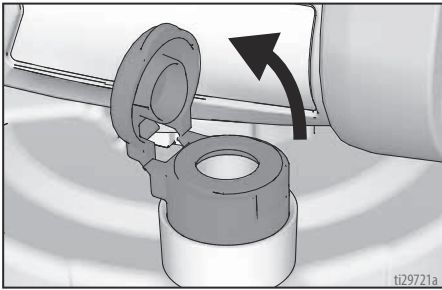

5. Наклоните распылитель так, чтобы клапан VacuValve оказался в наивысшей точке – воздух в пакете FlexLiner поднимется к клапану VacuValve. Аккуратно сдавите пакет FlexLiner, чтобы выпустить весь воздух из воздушного отверстия VacuValve. Когда материал начнет попадать в резервуар VacuValve, это будет означать, что из пакета FlexLiner выпущен весь воздух.

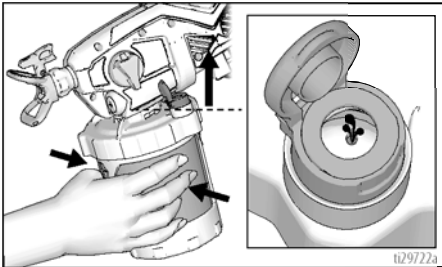

6. Отпустите пакет FlexLiner и закройте колпачок VacuValve. При правильном закрытии колпачок издаст щелчок.

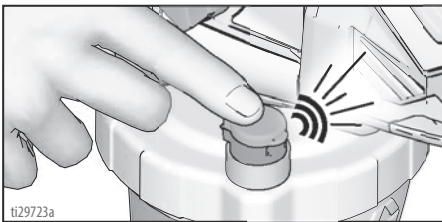

7. Вставьте аккумулятор в распылитель.
8. Поверните круглую ручку заправки насоса/распыления вниз в положение заправки насоса. Чтобы заполнить распылитель жидкостью, направьте его в безопасную сторону и удерживайте курок 3–10 секунд.

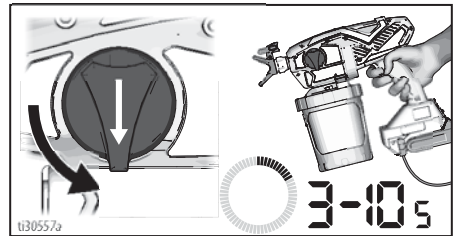

9. При заправке в пакет FlexLiner мог попасть воздух из насоса. Повторите действия 4–6 для гарантированного удаления всего воздуха.
10. Поверните круглую ручку заправки насоса/распыления вперед в положение распыления.

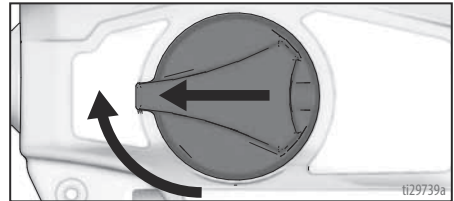

11. Убедитесь в том, что распылительный наконечник находится в положении распыления.

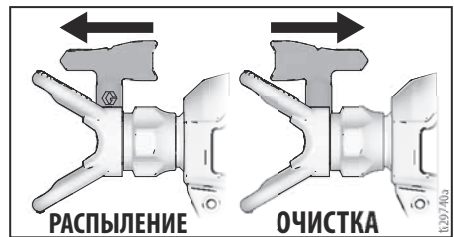

12. Теперь можно приступать к распылению.

ПРИМЕЧАНИЕ: Для максимально эффективного удаления материала из пакета FlexLiner, когда тот будет практически пуст, аккуратно сдавите нижнюю часть FlexLiner, чтобы направить остатки материала к крышке чаши.

Если распылитель не распыляет, попробуйте выполнить одно из следующих действий:

- Убедитесь в том, что в чаше-держателе только один пакет FlexLiner. Два пакета могут быть плотно вставлены друг в друга и выглядеть как один.
- Убедитесь в том, что крышка правильно завинчена на чаше-держателе. Если под плотно закрытой крышкой чаши видна резьба, то крышка завинчена неровно. Полностью снимите крышку и снова установите ее на чашу-держатель так, чтобы при плотной затяжке не было видно резьбы.

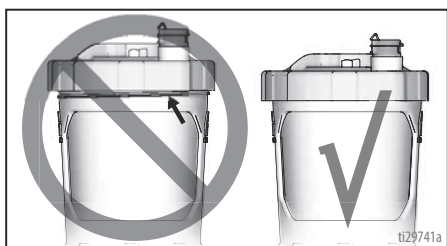

- Повторите действия 2–6 на странице 12, чтобы выпустить весь воздух из пакета FlexLiner.
- Убедитесь в том, что круглая ручка заправки насоса/распыления находится в положении распыления.

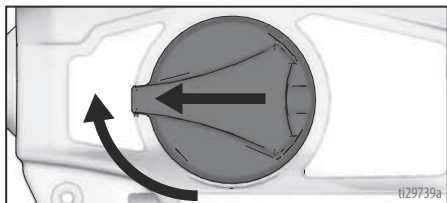

- Если распылитель по-прежнему не распыляет, выполните действия из раздела **Диагностика распылителя**, стр. 35. Если материал распыляется в перевернутом положении, в чаше присутствует воздух. Повторите приведенные выше действия.

- Установите колпачок VacuValve обратно. В комплекте с распылителем поставляется два новых колпачка VacuValve.

Повторное наполнение пакета FlexLiner



При распылении огнеопасных или воспламеняемых материалов:

- При повторном наполнении распылителя полностью переместите его в хорошо вентилируемую зону, вдали от огнеопасных или воспламеняющихся материалов, включая краски и растворители.
- Между процедурами наполнения храните контейнеры с материалом закрытыми.

Если в распылителе закончилась краска, просто отделите чашу-держатель от крышки и распылителя и повторно наполните пакет FlexLiner.

1. Извлеките аккумулятор из распылителя и откройте вакуумный клапан, чтобы пропустить воздух в пакет FlexLiner.
2. Отделите чашу-держатель от крышки и распылителя. Переверните распылитель и положите на плоскую поверхность. В таком положении жидкая краска останется в крышке чаши.

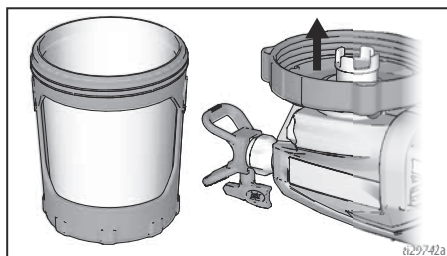

3. Выполните действия 2–12 из раздела **Начало новой работы**, стр. 12.

Инструкции по распылению



Прежде чем приступить к распылению, прочтите эти простые рекомендации, чтобы гарантировать успешное выполнение работы.

ПРИМЕЧАНИЕ: Чтобы обеспечить правильную работу распылителя, используйте наконечники только того же семейства, что и входящий в комплект устройства.

| Название распылителя | Семейство наконечника | Арт. № наконечника |
|----------------------|-----------------------|--------------------|
| Ultra | FFLP | FFLPxxx |
| Ultimate | FFLP | FFLPxxx |
| TC Pro | TCP | TCPxxx |

Регулятор скорости

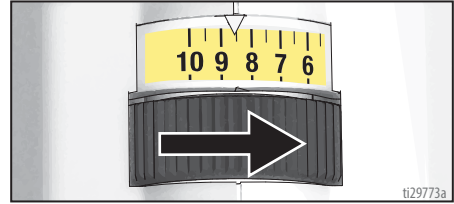

Регулятор скорости позволяет осуществлять произвольную настройку давления. Для минимизации избыточного распыления всегда начинайте с самого низкого значения скорости и постепенно повышайте до достижения минимального значения, позволяющего получить желаемую форму распыла.

Выбор наконечника и величины давления

Рекомендованное давление распыления для используемого материала см. в таблице. Рекомендации производителя см. на банке с краской (материалом).

| | Покрытия | | | | | |
|------------------------------|--|---|---------------|---------------|--|--|
| | Морилки для внутренних работ/ Прозрачные покрытия для наружных и внутренних работ | Непрозрачные морилки для наружных работ | Эмали | Грунтовки | Эмульсионные краски для внутренних работ | Эмульсионные краски для наружных работ |
| Регулятор скорости | 1 – 5 | 6 – 10 | 6 – 10 | 6 – 10 | 6 – 10 | 6 – 10 |
| Размер отверстия наконечника | | | | | | |
| 0,20 мм (0,008") | ✓ | | | | | |
| 0,25 мм (0,010") | ✓ | ✓ | | | | |
| 0,30 мм (0,012") | | ✓ | ✓ | | | |
| 0,36 мм (0,014") | | ✓ | ✓ | ✓ | ✓ | |
| 0,41 мм (0,016") | | | ✓ | ✓ | ✓ | ✓ |

Способ распыления

Прежде чем приступить к работе, опробуйте основные способы распыления на ненужном листе картона.

- Держите распылитель на расстоянии 30 см (12") от поверхности под прямым углом. Отклонение от прямого угла при распылении может привести к образованию неровного покрытия.

- Сгибайте запястье, чтобы удерживать распылитель под прямым углом. Размахивание распылителем с отклонением от прямого угла может привести к образованию неровного покрытия.

ПРИМЕЧАНИЕ: Скорость перемещения распылителя влияет на качество нанесения покрытия. Если материал укладывается неравномерно, вы перемещаете устройство слишком быстро. Если возникают подтеки материала, вы перемещаете устройство слишком медленно. См. Поиск и устранение неисправностей, стр. 35.

Нажатие курка распылителя

Нажимайте курок после начала прохода. Отпускайте курок до завершения прохода. В момент нажатия и отпускания курка распылитель должен находиться в движении.

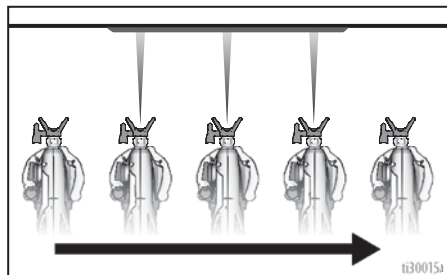
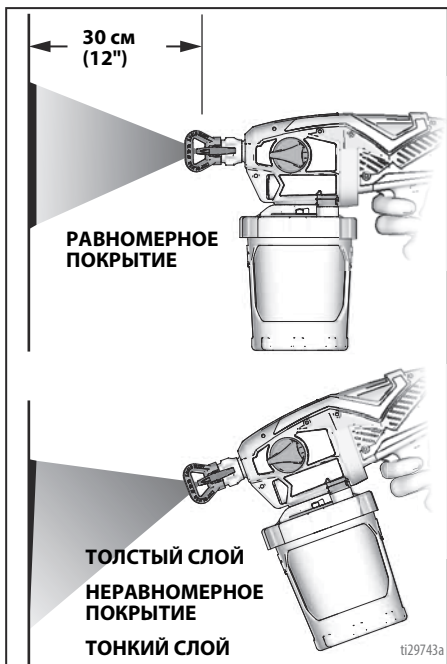

Направление распылителя

Направляйте распылитель на нижний край предыдущего прохода, перекрывая его наполовину.

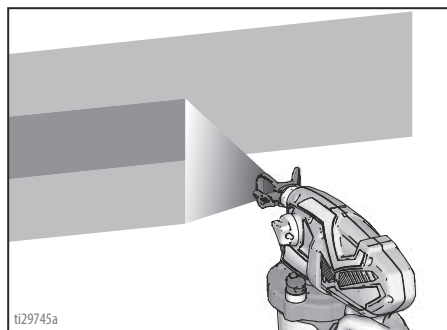
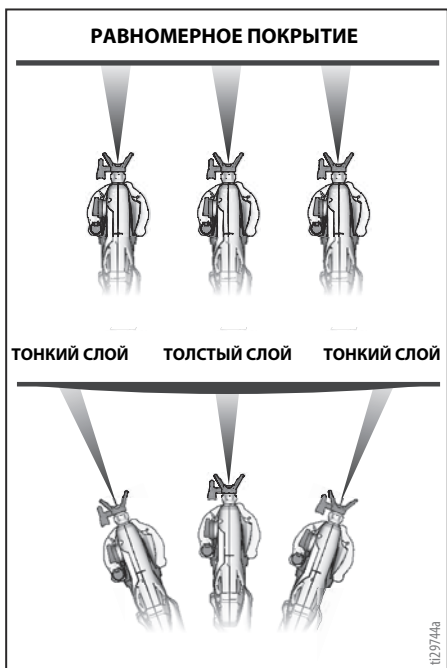

При повороте защитной насадки распылительного наконечника форма распыла изменяется на вертикальную или горизонтальную.

При обработке вертикальных углов поверните защитную насадку распылительного наконечника в горизонтальное положение и перемещайте распылитель вверх-вниз.

Устранение закупорки наконечника

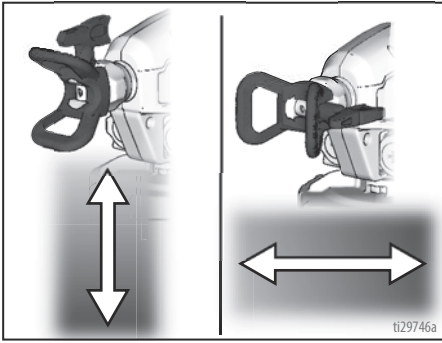

На распылителе предусмотрен двусторонний распылительный наконечник, который в случае засорения частицами материала или мусором позволяет быстро и легко их устранить, не разбирая распылитель. Дополнительную информацию см. в разделе **Фильтрация краски**, стр. 12.

1. Чтобы устранить закупорку распылительного наконечника, поверните круглую ручку заправки насоса/распыления вниз в положение заправки насоса.

Качество формы распыла

При правильной форме распыла материал равномерно распределяется по поверхности.

- Краска должна быть хорошо распылена (равномерно распределена, без пропусков по краям).

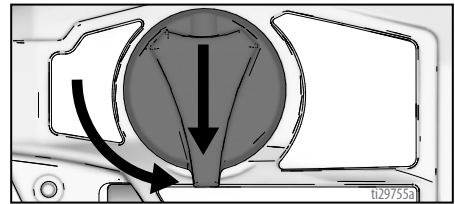

2. Разверните распылительный наконечник в положение ОЧИСТКИ.

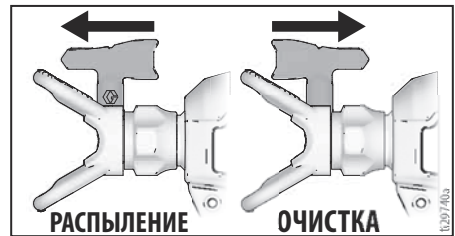

3. Установите регулятор скорости на 10.

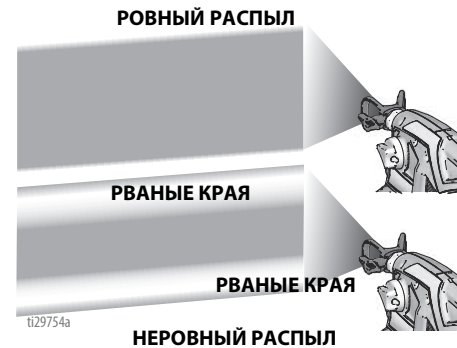
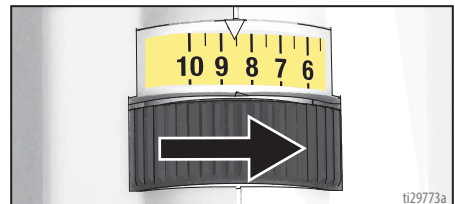

Если во время распыления при максимальном давлении образуются рваные края:

- Возможно, распылительный наконечник изношен. См. **Выбор наконечника и величины давления**, стр. 15.
- Возможно, требуется распылительный наконечник с отверстием меньшего размера.
- Возможно, необходимо разбавить материал. Следуйте рекомендациям производителя.

4. Направьте распылитель в емкость для отходов и поверните круглую ручку заправки насоса или распыления вперед в положение распыления. Нажмите курок, чтобы устранить закупорку.

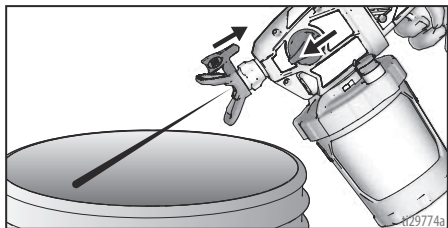

5. Поверните круглую ручку заправки насоса или распыления вниз в положение заправки. Поверните распылительный наконечник обратно в положение РАСПЫЛЕНИЯ. Поверните круглую ручку заправки насоса или распыления вперед в положение РАСПЫЛЕНИЯ и возобновите распыление.
6. Если распылительный наконечник по-прежнему закупорен, возможно, необходимо повторить шаги 1–5 или установить новый распылительный наконечник в сборе. См. **Установка распылительного наконечника**, стр. 24.

Очистка

Крайне важно проводить правильную очистку распылителя после каждого сеанса работы! Надлежащий уход и техническое обслуживание обеспечат долговечность и безотказную работу распылителя краски. При использовании воспламеняющихся материалов или материалов на масляной основе см. дополнительную информацию в разделах **Совместимость с очищающей жидкостью**, стр. 28 и **Инструкции по заземлению для отвода статического заряда (воспламеняющиеся материалы или материалы на масляной основе)**, стр. 28.

УВЕДОМЛЕНИЕ

В отсутствие надлежащей очистки распылителя после каждого использования рабочие материалы могут затвердеть и повредить распылитель, в результате чего гарантия будет аннулирована. Не храните в распылителе никакие растворители, кроме уайт-спирта. Перед хранением всегда промывайте устройство жидкостью Pump Armor от Graco.

Очистка распылителя



Во избежание серьезных травм и повреждения оборудования:

- Не распыляйте растворители через распылительный наконечник. Очищайте наконечник в емкости с совместимым растворителем.
- Проводите очистку в хорошо проветриваемом помещении. Обеспечьте достаточную циркуляцию свежего воздуха в помещении.

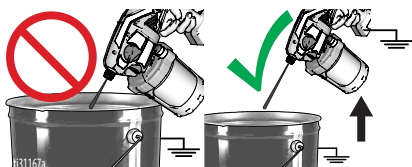

- При промывке растворителями всегда заземляйте распылитель и пустой контейнер.
- Не подвергайте электронику распылителя воздействию растворителей во время промывки. Во время очистки удерживайте распылитель **как минимум на 25 см (10")** выше края контейнера.

1. Поверните круглую ручку заправки насоса/распыления в положение заправки для сброса давления.
2. чтобы пропустить воздух в пакет FlexLiner.
3. Отделите чашу-держатель с пакетом FlexLiner от крышки и распылителя.

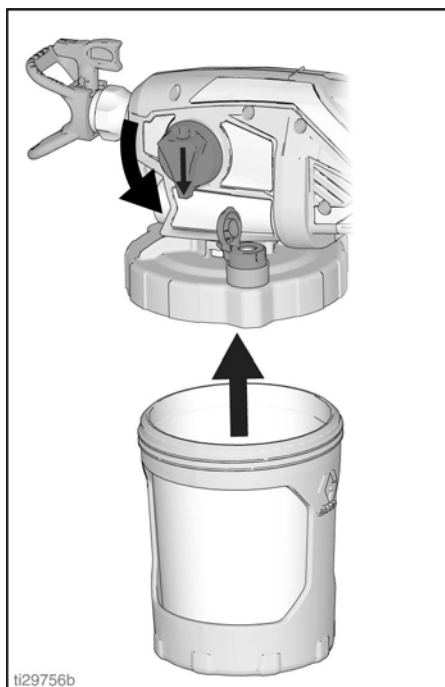

ti29756b

4. Переверните распылитель и положите на плоскую поверхность. В таком положении жидкая краска останется в крышке чаши. Слейте лишний материал в оригинальный контейнер. При сливе придерживайте пакет FlexLiner.

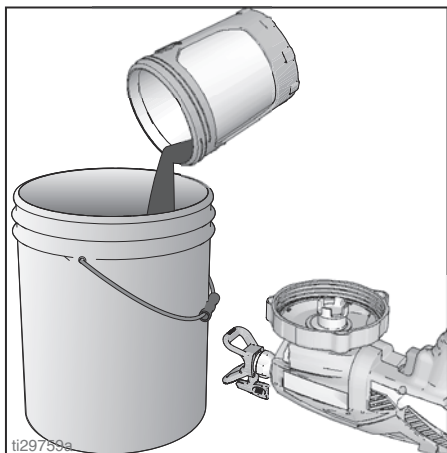

5. Можно либо очистить использованный пакет FlexLiner, либо утилизировать его и установить новый.



Во избежание возгорания и взрыва не распыляйте растворители через распылительный наконечник. Снимите распылительный наконечник и защитную насадку распылительного наконечника и очистите в емкости с совместимым растворителем.

6. Чтобы очистить распылитель, наполните пакет FlexLiner соответствующей очищающей жидкостью (теплой водой или уайт-спиритом) примерно наполовину.
7. Надежно зафиксируйте чашу-держатель с пакетом FlexLiner на крышке и распылителе примерно наполовину и закройте вакуумный клапан..

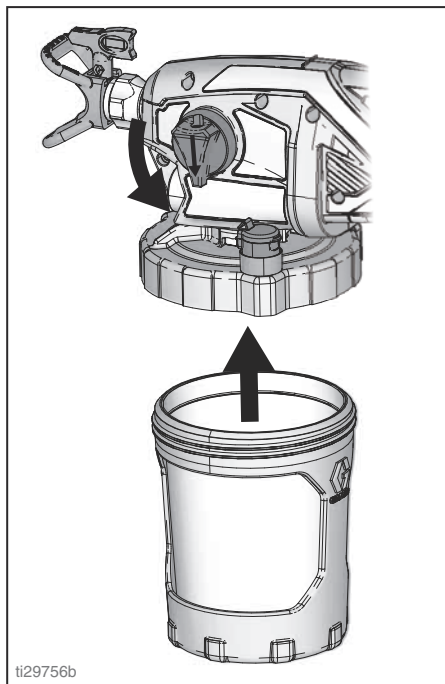

8. Потрясите распылитель в течение десяти секунд для очистки крышки чаши и фильтра насоса

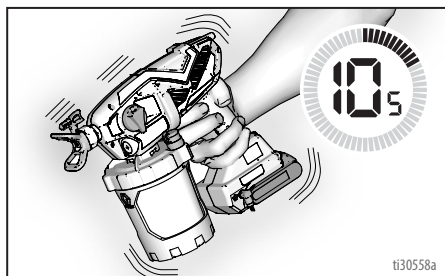

9. Убедитесь в том, что круглая ручка заправки насоса/распыления находится в положении заправки насоса (направлена вниз). Установите регулятор скорости на 10.

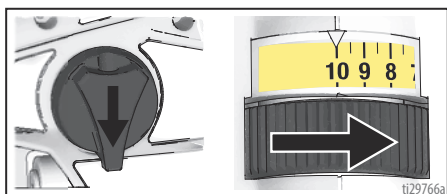

ti29766a

10. Переверните распылитель и направьте в ведро для отходов. Нажмите курок и удерживайте 15 секунд.

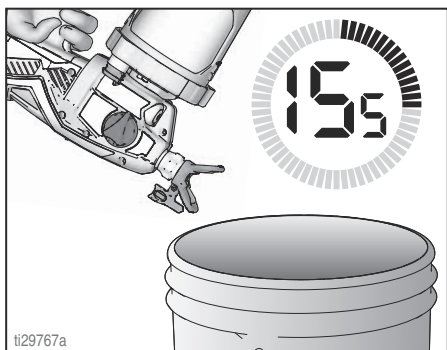

ti29767a

11. Поверните круглую ручку заправки насоса/распыления вперед в положение РАСПЫЛЕНИЯ.
12. Удерживая распылитель в перевернутом положении, направьте его в ведро для отходов.

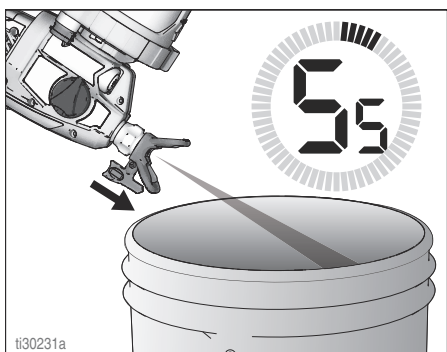

ti30231a

- a. Убедитесь, что распылительный наконечник находится в положении РАСПЫЛЕНИЯ, нажмите курок и удерживайте пять секунд. Отпустите курок.

- b. Переверните распылительный наконечник в положение ОЧИСТКИ, нажмите курок и удерживайте пять секунд. Отпустите курок.

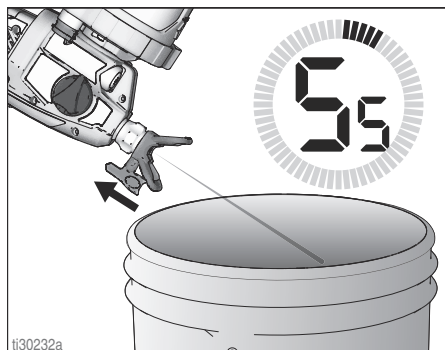

ti30232a

13. Если использовался второй распылительный наконечник, снимите очищенный наконечник с защитной насадки и установите второй наконечник. См. **Установка распылительного наконечника**, стр. 24. Повторите действия 11 и 12 для очистки второго распылительного наконечника.

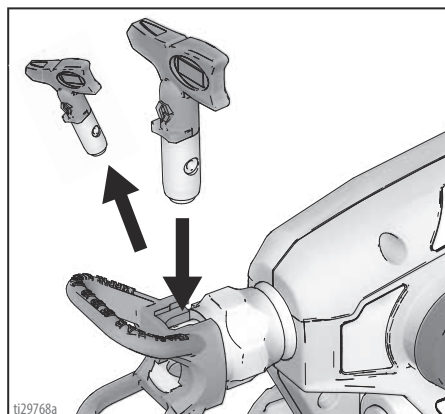

ti29768a

14. Снимите чашу и слейте использованную жидкость в отходы. Утилизируйте использованную очищающую жидкость надлежащим образом.
15. Замените очищающую жидкость и повторяйте действия 6–14 до тех пор, пока не начнет выходить чистая струя.

ВАЖНО! Для достижения наилучших результатов не распыляйте больше одной чаши воды через наконечник во время очистки. Если требуется промывка большим объемом, снимите наконечник с распылителя во избежание чрезмерного износа.

16. Снимите распылительный наконечник, защитную насадку распылительного наконечника и фильтр насоса. Очистите при помощи соответствующей очищающей жидкости (теплая вода или уайт-спирит). При необходимости для размягчения и удаления засохшего материала можно воспользоваться мягкой щеткой.

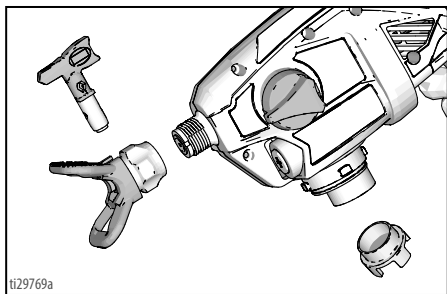

ti29769a

17. Вытрите чашу-держатель и крышку мягкой тканью.

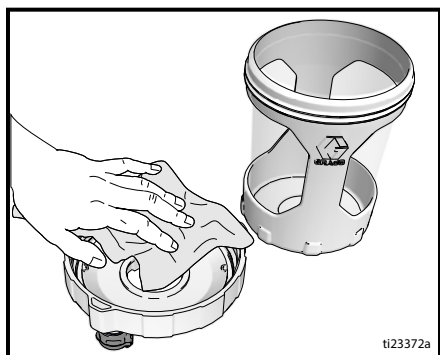

ti23372a

Очистка наружной поверхности распылителя

Вытрите краску с наружной поверхности распылителя с помощью мягкой ткани, смоченной водой или жидкостью для промывки. НЕ погружайте распылитель в жидкость. Не допускайте попадания на аккумулятор или зарядное устройство брызг воды или растворителей или не погружайте их в соответствующие жидкости.



| | | | |
|--|--|--|-----------------|
| | | | |
| <p>Распылитель оборудован разрядником статического электричества, что снижает образование статических зарядов и опасность пожара или взрыва. ОЧИЩАЙТЕ ЭТУ ПОВЕРХНОСТЬ ОТ ИЗБЫТКА РАСПЫЛЯЕМОГО МАТЕРИАЛА.</p> | | | <p>ti30635a</p> |

Очистка клапана VacuValve

Клапан VacuValve является важной деталью распылителя, которую следует очищать после каждого использования.

1. Снимите колпачок VacuValve с крышки чаши и очистите его.
2. Очистите резервуар VacuValve в крышке.
3. Очистите воздушное отверстие VacuValve. Закупорку воздушного отверстия VacuValve можно устранить при помощи канцелярской скрепки.

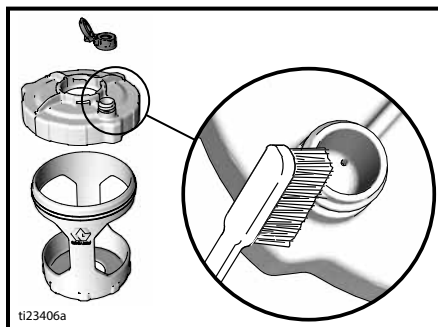

ti23406a

Хранение

При надлежащем хранении распылитель будет готов к работе сразу при необходимости.



УВЕДОМЛЕНИЕ

Хранение распылителя без жидкости Pump Armor может привести к сбоям в работе при следующем распылении. После каждой очистки пропускайте через распылитель жидкость Pump Armor. **Оставленные внутри распылителя вода или любые растворители, кроме уайт-спирита, вызовут коррозию и повреждение насоса.**

Жидкость Pump Armor позволяет защитить распылитель во время хранения. Она помогает зацелить неиспользуемый распылитель от замерзания и коррозии.

1. Очистите распылитель и блок чаши. См. **Очистка**, стр. 19.
2. Поверните круглую ручку заправки насоса/распыления вниз в положение заправки насоса. Снимите чашу-держатель и пакет FlexLiner. Убедитесь в том, что колпачок VacuValve закрыт.

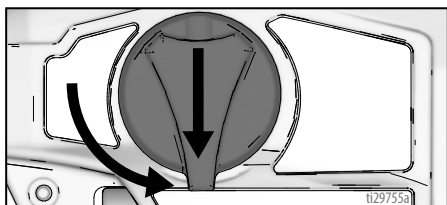

3. Отделите чашу-держатель с пакетом FlexLiner от крышки и распылителя. Переверните распылитель и положите на плоскую поверхность.
4. Извлеките фильтр из отверстия насоса.
5. Налейте примерно 60 мл (2 унции) жидкости PUMP ARMOR в отверстие насоса на перевернутом распылителе.

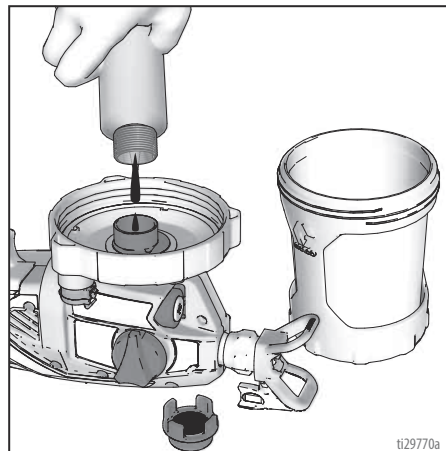

6. Установите новый фильтр в отверстие насоса.
7. Зафиксируйте чашу-держатель с пакетом FlexLiner на перевернутом распылителе.
8. Удерживая распылитель над контейнером для отходов в перевернутом положении, нажмите курок и удерживайте в течение трех секунд.

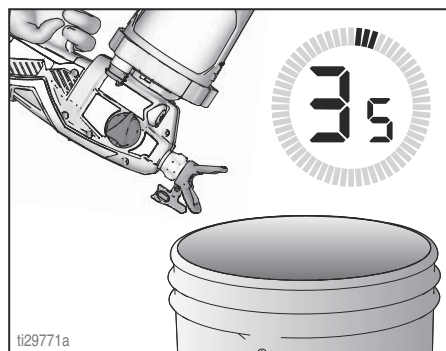

9. Поверните круглую ручку заправки насоса/васпыления вперед в положение распыления. Снимите блок чаши и слейте все остатки жидкости Pump Armour обратно в емкость из-под жидкости Pump Armor. Установите на место колпачок с функцией защиты от детей и надежно затяните перед хранением.
10. Храните распылитель в прохладном сухом помещении. Храните **только в вертикальном положении.**

Общие процедуры

Установка распылительного наконечника



Во избежание серьезных травм в результате прокола кожи не помещайте руку перед распылительным наконечником во время установки или снятия распылительного наконечника и его защиты.

Во избежание утечки из распылительного наконечника убедитесь в правильности установки выбранного распылительного наконечника и защиты наконечника.

1. Выполните инструкции раздела **Процедура сброса давления**, стр. 11.
2. С помощью распылительного наконечника (A) вставьте сальниковое уплотнение (B) в защиту наконечника (C).

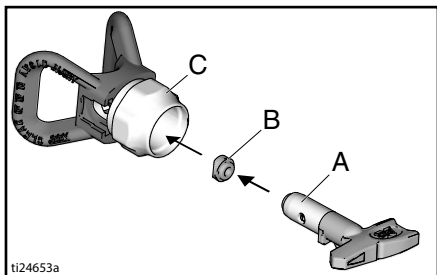

3. Вставьте распылительный наконечник. Распылительный наконечник должен быть полностью вставлен в защиту наконечника.

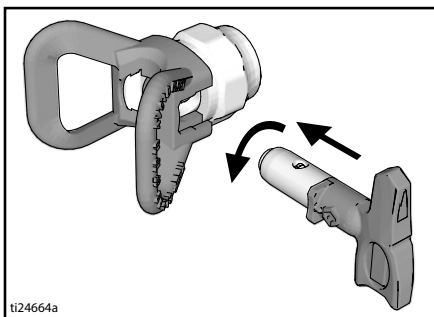

4. Накрутите распылительный наконечник в сборе с защитой на пистолет и затяните вручную.
 - Распылительные наконечники изнашиваются в процессе эксплуатации и при распылении абразивной краски и требуют периодической замены.
 - Если качество распыла низкое, причиной может быть износ распылительного наконечника. Замените распылительный наконечник. См. **Диагностика формы распыла**, стр. 38.

УВЕДОМЛЕНИЕ

Распылительные наконечники следует очищать или помещать на хранение в соответствующей очищающей жидкости (вода, уайт-спирит или совместимый растворитель на масляной основе) немедленно после использования во избежание засыхания в них материала. В противном случае распылительный наконечник будет поврежден. См. **Очистка**, стр. 19.

Промывка нового распылителя

Всегда начинайте работу с полностью заряженным аккумулятором. См. входящую в комплект информацию об аккумуляторе и зарядном устройстве.

Этот распылитель поставляется заводом-изготовителем с небольшим количеством пробного материала в системе. **Перед первым использованием важно вымыть этот материал из распылителя.** При использовании воспламеняющихся материалов или материалов на масляной основе см. дополнительную информацию в разделах **Совместимость с очищающей жидкостью**, стр. 28 и **Инструкции по заземлению для отвода статического заряда (воспламеняющиеся материалы или материалы на масляной основе)**, стр. 28.

1. Снимите блок чаши с распылителя, повернув его и потянув вниз.

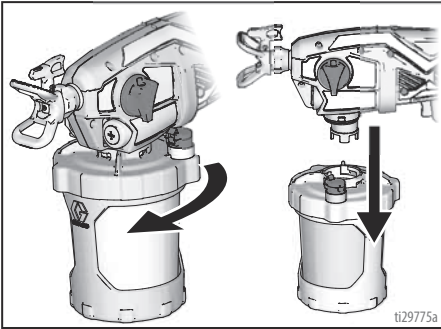

2. Открутите крышку с чаши-держателя.

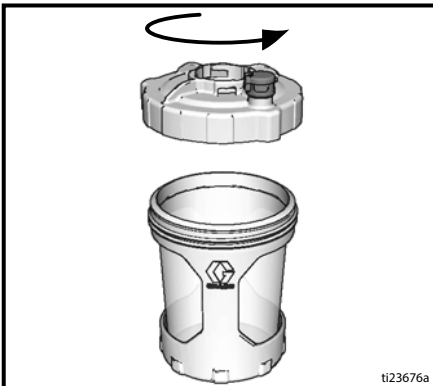

3. Убедитесь в том, что в чашу-держатель вложен пакет FlexLiner.

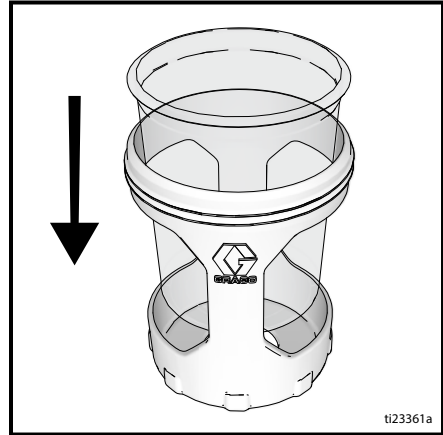

4. Заполните пакет FlexLiner очищающей жидкостью. См. **Совместимость с очищающей жидкостью**, стр. 28.



5. Надежно зафиксируйте крышку на чаше-держателе.

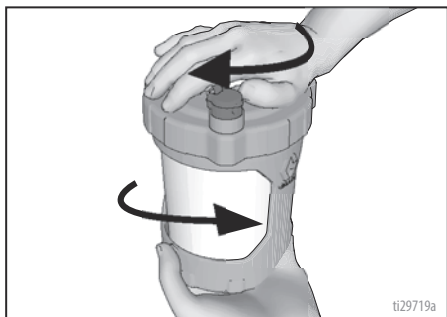

6. Совместите клапан VacuValve на крышке чаши с круглой ручкой заправки насоса/распыления. Наденьте блок чаши на распылитель и поверните для фиксации.

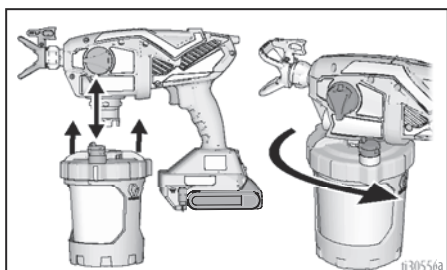

7. Вставьте аккумулятор в распылитель.
8. Убедитесь в том, что круглая ручка заправки насоса/распыления находится в положении заправки насоса (направлена вниз). Установите регулятор скорости на 10.

9. Переверните распылитель и направьте в ведро для отходов. Нажмите курок и удерживайте три секунды.
10. Поверните круглую ручку заправки насоса/распыления вперед в положение РАСПЫЛЕНИЯ. Поверните распылительный наконечник на 180 градусов в положение ОЧИСТКИ.

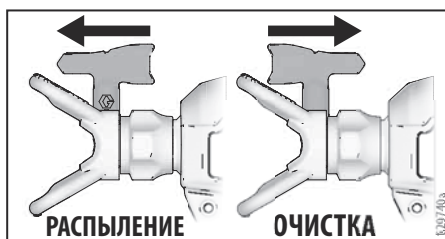
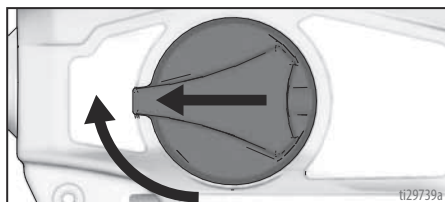

11. Удерживая распылитель в перевернутом положении, направьте его в ведро для отходов. Нажмите курок и удерживайте три секунды.

ВАЖНО! Для достижения наилучших результатов не распыляйте больше одной чаши воды через наконечник во время очистки. Если требуется промывка большим объемом, снимите наконечник с распылителя во избежание чрезмерного износа.

12. Теперь распылитель промыт и готов к использованию. См. **Начало работы**, стр. 11.

Справочный материал

Выбор распылительного наконечника

Выбор размера наконечника

Распылительные наконечники поставляются с различными размерами отверстий для распыления разнообразных жидкостей. Ваш распылитель комплектуется наконечником, подходящим для большинства задач по распылению краски. Размеры отверстий наконечников, рекомендуемые для каждого типа жидкости, см. в таблицах покрытий на стр. 15. Если необходим наконечник, размеры которого отличаются от размеров входящего в комплект наконечника, см. раздел **Инструкции по распылению**, стр. 15.

ПРИМЕЧАНИЕ: Чтобы обеспечить правильную работу распылителя, используйте наконечники только того же семейства, что и входящий в комплект устройства. См. **Семейство наконечника**, стр. 15.

Советы:

- По мере распыления наконечник изнашивается, а размер его отверстия увеличивается. Первоначальное использование наконечника с отверстием меньше максимального размера позволит распылять краску с номинальным расходом.
- Используйте большие размеры отверстия наконечника для более густых покрытий и меньшие размеры отверстия наконечника для более жидких покрытий.
- Наконечники изнашиваются в процессе эксплуатации и требуют периодической замены.
- Размер отверстия наконечника определяет расход материала – выходящее из пистолета количество краски.

Ширина окрасочного факела

Ширина окрасочного факела – это размер формы распыла, который определяет покрываемую при каждом проходе зону.

Советы:

- Выбирайте ширину окрасочного факела, которая лучше всего подходит для окрашиваемой поверхности.
- Окрасочные факелы большей ширины лучше подходят для покрытия широких, открытых поверхностей.
- Окрасочные факелы меньшей ширины лучше подходят для покрытия узких, ограниченных поверхностей.

Интерпретация номера наконечника

Последние три цифры артикула наконечника (например, xxx**412**) содержат информацию о размере отверстия и ширине окрасочного факела для пистолета, который находится на расстоянии 30,5 см (12") от окрашиваемой поверхности.

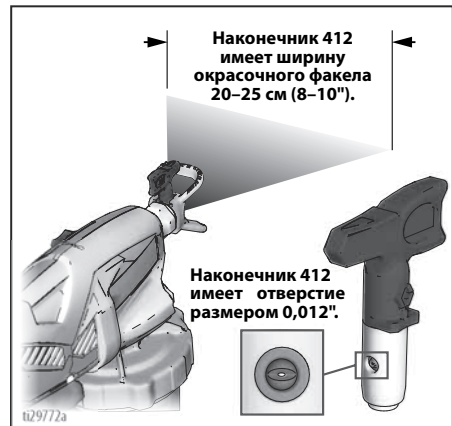

Первая цифра, умноженная на два, примерно соответствует ширине окрасочного факела.

Последние две цифры соответствуют размеру отверстия наконечника в тысячных долях дюйма.

Для ширины окрасочного факела 203–254 мм (8–10") и размера отверстия 0,25 мм (0,010") заказывайте артикул ...410.

Совместимость с очищающей жидкостью

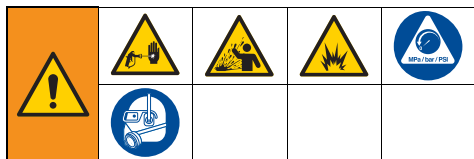

Воспламеняющиеся материалы, материалы на водной или на масляной основе

- При распылении материалов **на водной основе** тщательно промывайте систему водой.
- При распылении **воспламеняющихся материалов или материалов на масляной основе** тщательно промывайте систему уайт-спиритом или совместимым растворителем.
- Для распыления материалов **на водной основе после распыления материалов на масляной основе или воспламеняющихся материалов** сначала тщательно промойте систему. Вода, вытекающая из сливной трубки, должна быть чистой и не содержать растворитель **перед** началом распыления материала на водной основе.
- Для распыления материалов **на масляной основе после распыления материалов на водной основе** сначала тщательно промойте систему уайт-спиритом или совместимым растворителем. Растворитель, вытекающий из сливной трубки, не должен содержать воду. При промывке с использованием растворителей всегда следуйте разделу **Инструкции по заземлению для отвода статического заряда (воспламеняющиеся материалы или материалы на масляной основе)**, стр. 28.
- Чтобы избежать попадания брызг жидкости на кожу или в глаза, всегда направляйте пистолет на внутреннюю стенку емкости.

Инструкции по заземлению для отвода статического заряда (воспламеняющиеся материалы или материалы на масляной основе)



Когда распылитель промывается или когда сбрасывается давление, всегда используйте металлическую емкость для воспламеняющихся материалов или материалов на масляной основе.

Следуйте местным нормам. Используйте только токопроводящие металлические емкости, установленные на заземленной поверхности, такой как бетон.

Не ставьте емкости на непроводящую поверхность, например на бумагу или картон, так как это приведет к прерыванию цепи заземления.

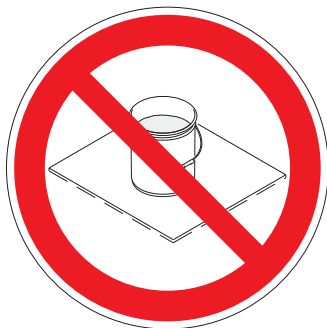

Техническое обслуживание

Для обеспечения надлежащей работы распылителя важно регулярное техническое обслуживание.



Переместите распылитель в хорошо вентилируемую зону, вдали от огнеопасных или воспламеняющихся материалов, включая краски и растворители.

| Действие | Интервал |
|--|--------------------------------------|
| Осмотр фильтра насоса. | Ежедневно или при каждом распылении. |
| Осмотр вентиляционных отверстий корпуса на предмет засора. | Ежедневно или при каждом распылении. |
| Осмотр впускных отверстий насоса под фильтром насоса на предмет засорения. | При каждой очистке распылителя |

Очистка выпускных клапанов

Грязь и мусор в блоках выпускных клапанов могут стать причиной ухудшения работы распылителя, поэтому их следует очищать.

- Для очистки трех выпускных клапанов извлеките две заглушки насоса и передний клапан, используя отвертку № 3.

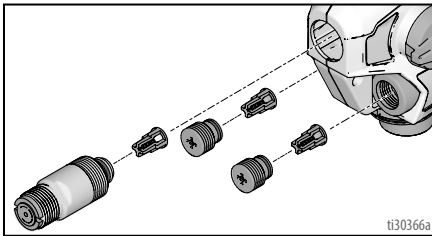

- Очищайте узлы выпускных клапанов при помощи теплой воды или уайт-спирита.
- Запорный шарик должен свободно двигаться относительно пружины в фиксаторе.
- После извлечения блока выпускного клапана из заглушки клапана выполните обратную сборку согласно рисунку. Оставляйте зазор между краем заглушки или передним клапаном и выступом на блоке выпускного клапана.

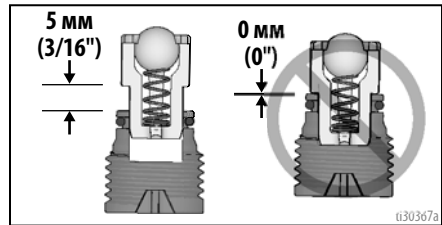

УВЕДОМЛЕНИЕ

Не вставляйте выпускные клапаны на всю длину в заглушки клапанов или передний клапан. Если выпускные клапаны вставлены на всю длину в заглушки клапанов или передний клапан, производительность распылителя будет снижена.

- Убедитесь в том, что на заглушках клапана и переднем клапане имеются уплотнительные кольца.
- Установите две заглушки клапана и передний клапан. Затяните выпускной клапан и заглушки клапанов с требуемым усилием (см. стр. 32).

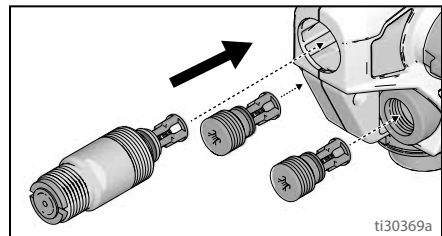

Ремонт провода заземления

Если обрыв провода заземления произошел со **стороны катушки**, выполните следующие действия:

1. Размотайте провод заземления с катушки и с помощью плоской отвертки отделите его от катушки.

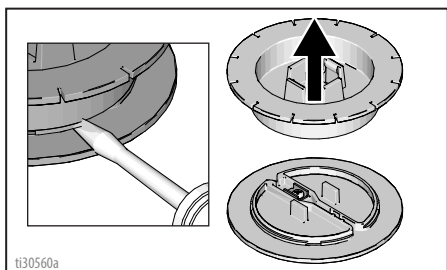

2. Ослабьте винт на клемме и извлеките поврежденный провод. Снимите изоляционный материал с конца провода заземления, вставьте провод в клемму и затяните винт.

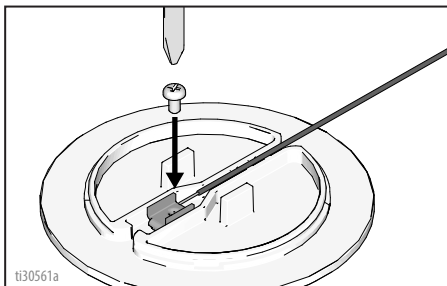

3. Снова соедините части катушки.

Если обрыв провода заземления произошел рядом с **вилкой заземления**, выполните следующие действия:

1. Потяните за резиновую защиту провода рядом с вилкой заземления и стяните ее вниз по проводу.

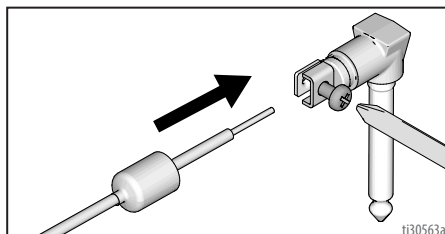

2. Ослабьте винт и извлеките поврежденный провод. Вставьте неизолированный провод заземления и затяните винт.
3. Заново наденьте резиновую защиту на провод заземления.

Запасные детали

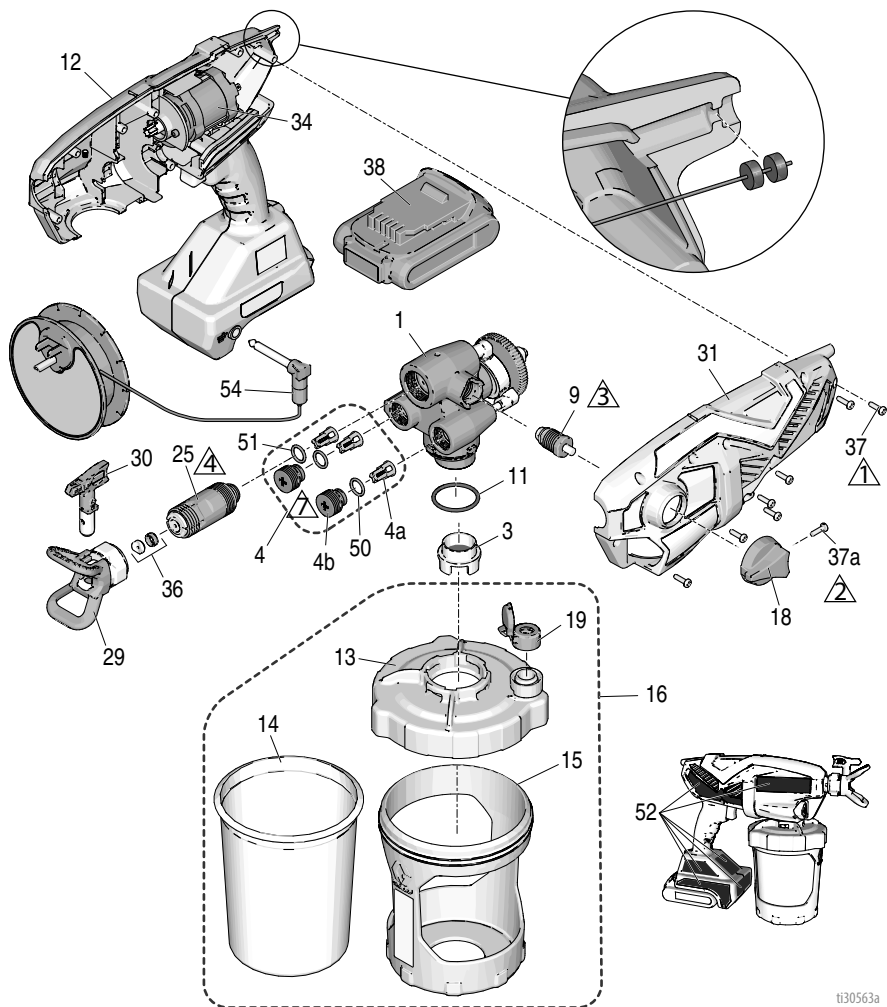

ti30563a

| Поз. | Крутящий момент | Поз. | Крутящий момент |
|------|------------------------------------|------|------------------------------------|
| △1 | 1,1 Н·м (10 дюймов на фунт) | △4 | 6,2–7,3 Н·м (55–65 дюймов на фунт) |
| △2 | 0,9–1,1 Н·м (8–10 дюймов на фунт) | △7 | 0,6–0,8 Н·м (5–7 дюймов на фунт) |
| △3 | 1,1–1,7 Н·м (10–15 дюймов на фунт) | | |

Список деталей

| Поз. | Название распылителя | Артикул | Описание |
|-------------|------------------------|--|--|
| 1 | Все | 17P187 | Комплект, насос в сборе, включает поз. 4, 9, 11, 25 |
| 3 | Все | 17P554 | Фильтр насоса, сито №60, в упаковке 3 шт. |
| | Все | 17P555 | Фильтр насоса, сито №100, в упаковке 3 шт. |
| 4 | Все | 17P183 | Комплект для ремонта клапана, включает детали 4а (3 шт.), 4б (2 шт.), 50 (2 шт.), 51 (1 шт.) |
| 4а | Все | | Выпускной клапан в сборе |
| 4б | Все | | Заглушка выпускного клапана |
| 9 | Все | 17R420 | Клапан заправки насоса/распыления, включает детали 18, 37а (1 шт.) |
| 11 | Все | 125249 | Уплотнительное кольцо |
| 12 | Все | 17P181 | Комплект, микропроцессорный блок управления с корпусом, включает детали 31, 34, 37 (7 шт.), 34, 52 |
| 13 | Все | 17N517 | Крышка чаши, включает деталь 19 (1 шт.) |
| 14 | Все | 17A226 | Пакет FlexLiner, 0,96 л (32 унции) (в упаковке 3 шт.) |
| | Все | 17P212 | Пакет FlexLiner, 0,96 л (32 унции) (в упаковке 25 шт.) |
| | Все | 17F005 | Пакет FlexLiner, 1,26 л (42 унции) (в упаковке 3 шт.) |
| | Все | 17P549 | Пакет FlexLiner, 1,26 л (42 унции) (в упаковке 25 шт.) |
| 15 | Ultra MAX, Ultimate MX | 17N392 | Чаша-держатель, 0,96 л (32 унции) |
| | TC PRO PLUS | 16W846 | Чаша-держатель, 0,96 л (32 унции) |
| 16 | | 17P551 | Комплект чаши-держателя с крышкой и заглушкой на 0,96 л (32 унции), включает детали 13, 14 (1 шт.), 15, 17, 19 (1 шт.) |
| | | 17P553 | Комплект чаши-держателя с крышкой и заглушкой на 1,26 л (42 унции), включает детали 13, 14 (1 шт.), 15, 17, 19 (1 шт.) |
| 17 | Все | 17R611 | Заглушка крышки чаши, не входит в комплект распылителя (не показана) |
| 18 | Все | 17M882 | Круглая ручка заправки насоса/распыления |
| 19 | Все | 17P712 | Колпачок VacuValve (в упаковке 3 шт.) |
| 20 | Ultra MAX | 17P671 | Комплект этикеток с фирменным знаком (США) |
| | | 17P672 | Комплект этикеток с фирменным знаком (междунар.) |
| | Ultimate MX | 17P673 | Комплект этикеток с фирменным знаком (США) |
| | | 17R596 | Комплект этикеток с фирменным знаком (междунар.) |
| TC PRO PLUS | 17P674 | Комплект этикеток с фирменным знаком (США) | |
| 25 | Все | 17P175 | Комплект переднего клапана, включает деталь 51 |
| 29 | Ultra MAX, Ultimate MX | 17P573 | Защитная насадка распылительного наконечника, FFLP |
| | TC PRO PLUS | 17P575 | Защитная насадка распылительного наконечника, TCP |
| 30 | Ultra MAX, Ultimate MX | FFLP514 | Распылительный наконечник, все модели |
| | | FFLP210 | Распылительный наконечник, модели 17M367, 17N222, 17N224, 17N225, 17P928, 17P929 |
| | | FFLP410 | Распылительный наконечник, модели 17M368, 17M369, 17P258, 17P930 |
| | TC PRO PLUS | TCP514 | Распылительный наконечник, модель 17N223 |
| | | TCP210 | Распылительный наконечник, модель 17N223 |
| 31 | | 17P236 | Комплект крышки корпуса, включает деталь 37 (7 шт.) |
| 34 | | | Двигатель, деталь микропроцессорного блока управления с корпусом (поз. 12) |
| 36 | | | Комплект седла и сальникового уплотнения наконечника (в упаковке 5 шт.) |
| | | 17P501 | Стандартная комплектация |
| | | 17P502 | Растворитель |
| 37 | Все | 17R614 | Винт с головкой под крестообразный шлиц |
| 37а | Все | 128726 | Винт с головкой под крестообразный шлиц |

Продолжение на следующей странице.

| Поз. | Название распылителя | Артикул | Описание |
|---|--|---------|---|
| 38 * | | | Компактный блок литий-ионных аккумуляторов DEWALT |
| | | 17P474 | Модели 17M367, 17N222, 17N223. Этот аккумулятор нужен для моделей 17P928 и 17P929. |
| | | 17P557 | Этот аккумулятор нужен для моделей 17P257, 17P258, 17M368, 17M370. Модели 17N930 и 17P931 поставляются без аккумулятора. |
| | | 17P556 | Этот аккумулятор нужен для модели 17N224. |
| | | 17P558 | Этот аккумулятор нужен для модели 17N225. |
| 39 * | | | Зарядное устройство DEWALT для литий-ионных аккумуляторов (не показано) |
| | | 17P475 | Модели 17M367, 17N222, 17N223. Это зарядное устройство нужно для моделей 17P928 и 17P929. |
| | | 17P560 | Это зарядное устройство нужно для моделей 17P257, 17P258, 17M368, 17M370. Модели 17N930 и 17P931 поставляются без зарядного устройства. |
| | | 17P559 | Это зарядное устройство нужно для модели 17N224. |
| | | 17P561 | Это зарядное устройство нужно для модели 17N225. |
| 40 | Все | 17M883 | Футляр для хранения (не показан) |
| 50 | Все | 118594 | Уплотнительное кольцо |
| 51 | Все | 117724 | Уплотнительное кольцо |
| --- | 17N222, 17N223, 17M367, 17P928, 17P929 | 24D386 | Жидкость Pump Armor, 120 мл (4 унции) (не показана) |
| 52 ▲ | Все | 17P688 | Комплект предупредительных наклеек, включает карточку с медицинскими предупреждениями (не показан) |
| 53 ▲ | | | Карточка с медицинскими предупреждениями |
| | | 17R476 | Английский, испанский, португальский (Бразилия) |
| | | 17A134 | Английский, китайский, корейский |
| | | 179960 | Английский, испанский, французский |
| | | 17F690 | Нидерландский, немецкий, итальянский |
| 54 | Все | 16H256 | Катушка заземления, запасные предоставляются бесплатно. |
| * Выбор аккумулятора и зарядного устройства зависит от местных требований. | | | |
| ▲ Запасные наклейки с символами опасности и предупреждениями, бирки и карточки предоставляются бесплатно. | | | |

Поиск и устранение неисправностей



Перед отправкой распылителя в авторизованный сервисный центр проверьте все варианты из этой таблицы поиска и устранения неисправностей.

Диагностика распылителя







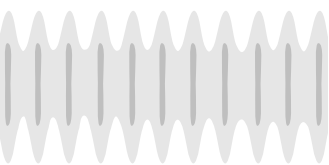

| Проблема | Причина | Решение |
|---|---|---|
| При нажатии курка распылитель не издает звуков. | При нажатии курка индикатор диагностики мигает два раза. Указывает на неверное напряжение. | Установите заряженный аккумулятор взамен используемого. |
| | При нажатии курка индикатор диагностики мигает три раза. Указывает на слишком низкую или высокую температуру аккумулятора. | Дайте аккумулятору остыть или нагреться при комнатной температуре. |
| | При нажатии курка индикатор диагностики мигает четыре раза. Указывает на блокировку ротора. | Замените насос и(или) двигатель в сборе. |
| | При нажатии курка индикатор диагностики не мигает. Указывает на то, что аккумуляторная батарея не установлена или повреждена. | Вставьте или замените аккумулятор. Замените микропроцессорный блок управления. |

| Проблема | Причина | Решение |
|---|--|--|
| Распылитель издает звук, но при нажатии курка распыление не происходит. | Распылитель не заправлен. | Заправьте насос. См. Начало новой работы , стр. 12. |
| | | Убедитесь в том, что в чаше-держателе всего один пакет FlexLiner. |
| | | Убедитесь в том, что крышка правильно завинчена на чаше-держателе. Если под плотно закрытой крышкой чаши видна резьба, полностью снимите крышку и снова установите ее на чашу-держатель так, чтобы при плотной затяжке не было видно резьбы. |
| | | Убедитесь в том, что крышка чаши затянута и стрелка на ней не выходит за пределы указателя на чаше-держателе. |
| | | Убедитесь в том, что блок чаши надежно зафиксирован на распылителе. |
| | | Убедитесь в том, что из пакета FlexLiner удален весь воздух, и VacuValve соответствующим образом закрыт. |
| | | Очистите воздушное отверстие и резервуар VacuValve. См. Очистка клапана VacuValve , стр. 22. |
| | | Очистите распылитель. См. Очистка , стр. 19. |
| | | Выпускные клапаны установлены неправильно. См. Очистка выпускных клапанов , стр. 29. |
| Круглая ручка заправки насоса/распыления находится в положении ЗАПРАВКИ НАСОСА. | Поверните круглую ручку заправки насоса/распыления вперед в положение РАСПЫЛЕНИЯ. | |
| Распылительный наконечник находится не в положении РАСПЫЛЕНИЯ. | Поверните распылительный наконечник в положение РАСПЫЛЕНИЯ. | |
| Распылительный наконечник закупорен. | См. Устранение закупорки наконечника , стр. 17. | |
| Мусор в краске. | См. Фильтрование краски , стр. 12. | |
| Засорен фильтр насоса. | См. действие 16 на стр.22. | |
| Регулятор скорости установлен на слишком низкое значение. | Увеличивайте настройку скорости до тех пор, пока не начнется распыление. | |
| Пустая чаша или низкий уровень материала. | Повторно наполните пакет FlexLiner материалом и заправьте насос. См. Повторное наполнение пакета FlexLiner , стр. 14. | |
| Срок службы насоса истек. | Замените блок насоса. | |
| При нажатии курка индикатор диагностики мигает четыре раза. Указывает на блокировку ротора. | Замените насос и(или) двигатель в сборе. | |

| Проблема | Причина | Решение |
|---|--|--|
| Некачественное распыление. | Распылительный наконечник частично закупорен. | См. Устранение закупорки наконечника , стр. 17. |
| | Неправильное положение распылительного наконечника. | Поверните распылительный наконечник в положение РАСПЫЛЕНИЯ. |
| | Распылительный наконечник не соответствует типу материала. | Установите распылительный наконечник другого размера. См. Выбор наконечника и величины давления , стр. 15. |
| | Распылительный наконечник изношен или поврежден. | Замените распылительный наконечник. См. Установка распылительного наконечника , стр. 24. |
| | Распыляемый материал насыщен воздухом из-за встряхивания. | НЕ встряхивайте материал. Перемешайте распыляемый материал или ознакомьтесь с рекомендациями его производителя. |
| | Температура распыляемого материала слишком низкая. | Подогрейте материал. |
| | Выпускные клапаны загрязнены или изношены. | Извлеките две заглушки насоса и передний клапан для получения доступа к трем выпускным клапанам. Очистите выпускные клапаны, см. раздел Очистка выпускных клапанов , стр. 29. Замените при необходимости. |
| | Срок службы насоса истек. | Замените блок насоса. |
| Насос распыляет краску, но не распыляет воду. | Срок службы насоса истек. | Замените блок насоса. |
| Утечка краски по резьбовому соединению чаши. | Чаша установлена неправильно. | Убедитесь в том, что в чаше-держателе всего один пакет FlexLiner. |
| | | Убедитесь в том, что крышка правильно завинчена на чаше-держателе. Если под плотно закрытой крышкой чаши видна резьба, полностью снимите крышку и обратно установите ее на чашу-держатель так, чтобы при плотной затяжке не было видно резьбы. |
| | | Убедитесь в том, что крышка чаши затянута и стрелка на ней не выходит за пределы указателя на чаше-держателе. |
| | | Старайтесь не сгибать чашу-держатель и не надавливать на нее при выпуске воздуха из пакета FlexLiner. |
| | | Старайтесь не тянуть вниз за пакет FlexLiner при выпуске из него воздуха. |
| | | Убедитесь в отсутствии повреждений на кромке пакета FlexLiner или прокладке крышки чаши. |
| | | Убедитесь в отсутствии мусора и засохшей краски на кромке пакета FlexLiner и прокладке крышки чаши. |
| | | Замените пакет FlexLiner. |

Диагностика формы распыла

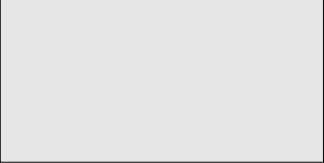
| Проблема | Причина | Решение |
|---|---|---|
| Неправильная форма распыла:  | При распылении оператор двигается слишком быстро. | Двигайтесь медленнее. |
| | Распылительный наконечник закупорен. | Удалите закупорку или очистите распылительный наконечник; см. раздел Устранение закупорки наконечника , стр. 17. |
| | Материал трудно распыляется. | Повышайте скорость при помощи регулятора до тех пор, пока не будет достигнута требуемая форма распыла. |
| | | Держите распылитель дальше от поверхности. Воспользуйтесь другим распылительным наконечником. См. Выбор наконечника и величины давления , стр. 15. |
| | Выпускные клапаны загрязнены или изношены. | Извлеките две заглушки насоса и передний клапан для получения доступа к трем выпускным клапанам, см. Очистка выпускных клапанов , стр. 29. Очистите выпускные клапаны. Замените при необходимости. |
| Срок службы насоса истек. | Замените блок насоса. | |
| Происходит распыл с рваными краями:  | Регулятор скорости установлен на слишком низкое значение. | Повышайте скорость при помощи регулятора до тех пор, пока не будет достигнута требуемая форма распыла. |
| | Возможно, необходимо разбавить материал. | Разбавьте материал согласно рекомендациям производителя краски. |
| | Распылительный наконечник не соответствует типу материала. | Установите распылительный наконечник другого размера. См. Выбор наконечника и величины давления , стр. 15. |
| | Материал несовместим с распылителем. | Используйте другой материал. |
| | Распылительный наконечник изношен или поврежден. | Замените распылительный наконечник. См. Установка распылительного наконечника , стр. 24. |
| Распыл происходит с каплями или потеками:  | При распылении оператор двигается слишком медленно. | Перемещайте распылитель быстрее. |
| | Распылитель находится слишком близко к обрабатываемой поверхности. | Располагайте распылитель на расстоянии 25 см (10") от поверхности. |
| | Удерживание курка при изменении направления распыления. | Отпускайте курок при смене направления. |
| | Регулятор скорости установлен на слишком высокое значение. | Снижайте скорость до тех пор, пока не будет достигнута требуемая форма распыла. |
| Распылительный наконечник изношен или поврежден. | Замените распылительный наконечник. См. Установка распылительного наконечника , стр. 24. | |
| Слишком узкая форма распыла:  | Распылитель находится слишком близко к обрабатываемой поверхности. | Располагайте распылитель на расстоянии 25 см (10") от поверхности. |
| | Распылительный наконечник не соответствует типу материала. | Установите распылительный наконечник другого размера. См. Установка распылительного наконечника , стр. 24. |
| | Распылительный наконечник изношен или поврежден. | Замените распылительный наконечник. См. Установка распылительного наконечника , стр. 24. |

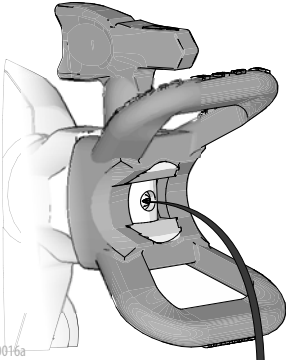
| Проблема | Причина | Решение |
|---|--|---|
| <p>Слишком широкая форма распыла:</p>  | <p>Распылитель находится слишком далеко от обрабатываемой поверхности.</p> | <p>Переместите распылитель ближе к поверхности.</p> |
| | <p>Распылительный наконечник не соответствует типу материала.</p> | <p>Установите распылительный наконечник другого размера. См. Установка распылительного наконечника, стр. 24.</p> |
| <p>Распыл с разрывом в начале или конце.</p>  | <p>Скопление излишков материала на защитной насадке распылительного наконечника или частичное засорение распылительного наконечника.</p> | <p>Очистите защитную насадку. См. Устранение закупорки наконечника, стр. 17.</p> |
| | <p>Распылительный наконечник не полностью вставлен в защитную насадку.</p> | <p>См. Установка распылительного наконечника, стр. 24.</p> |
| | <p>Распылительный наконечник изношен.</p> | <p>Замените распылительный наконечник. См. Установка распылительного наконечника, стр. 24.</p> |
| | <p>Распылитель загрязнен.</p> | <p>Промойте распылитель.</p> |
| | <p>Срок службы переднего клапана истек.</p> | <p>Замените блок переднего клапана.</p> |
| <p>После отпускания курка из распылительного наконечника продолжает капать или вытекать материал.</p>  | <p>Распылительный наконечник изношен.</p> | <p>Замените распылительный наконечник. См. Установка распылительного наконечника, стр. 24.</p> |
| | <p>Распылительный наконечник не полностью вставлен в защитную насадку.</p> | <p>См. Установка распылительного наконечника, стр. 24.</p> |
| <p>Материал просачивается вокруг защитной насадки или рукоятки распылительного наконечника</p> | <p>Сальниковое уплотнение или седло распылительного наконечника повреждены или установлены неправильно.</p> | <p>См. Установка распылительного наконечника, стр. 24.</p> |

Технические характеристики

| Ручной бесщеточный аккумуляторный распылитель | | |
|--|---|--|
| | Америк. | Метрич. |
| Максимальное рабочее давление | 2000 psi | 14 МПа; 138 бар |
| Вес | 5,25 фунта | 2,4 кг |
| Размеры: | | |
| Длина | 14,0" | 36,1 см |
| Ширина | 5" | 12,7 см |
| Высота | 10,5" | 26,7 см |
| Диапазон температуры хранения ♦❖ | от 32° до 113°F | от 0° до 45°C |
| Диапазон рабочей температуры ✓ | от 40° до 90°F | от 4° до 32°C |
| Диапазон влажности при хранении | Относительная влажность 0–95%, без конденсации | |
| Уровень звукового давления | 83,0 дБА | |
| Уровень звуковой мощности † | 94,0 дБА, Неопределенность K = 3 дБА | |
| Уровень вибрации (измерено по стандарту EN 50580:2012) | Общий уровень вибрации $a_h=21,5$ фут/с ² Неопределенность K=0,3 футов/с ² | Общий уровень вибрации $a_h=6,5$ м/с ² Неопределенность K=0,1 м/с ² |
| Источник электропитания зарядного устройства | | |
| 17N222, 17N224, 17N223, 17M367, 17P928, 17P929 | 100–120 В перем. тока, 50 Гц, 15 А, 1 Ø | |
| 17M368, 17M370, 17N225, 17P257, 17P258, 17P930, 17P931 | 230 В перем. тока, 50 Гц, 16 А, 1 Ø | |
| Аккумулятор | | |
| Напряжение (пост. ток) | 20 В MAX*, 2,0 А-ч, литий-ионный Компактный блок аккумуляторов DEWALT | |
| Максимальное отверстие наконечника | 0,016" | 0,41 мм |

♦ Замерзание жидкости в насосе приводит к повреждению насоса.

❖ Удар по пластиковым деталям в условиях низких температур может привести к их повреждению.

✓ Изменение вязкости краски при слишком низкой или слишком высокой температуре может повлиять на производительность распылителя.

† Все показания были сняты в режиме грунтования и при правильном положении оператора. Уровни звуковой мощности проверялись в соответствии с ISO 3741 на расстоянии 1 м (3,3 фута).

* Максимальное начальное напряжение аккумулятора (измеряемое без рабочей нагрузки) составляет 20 В. Номинальное напряжение равно 18 В.

Ограниченная гарантия компании Graco

Компания Graco гарантирует, что во всем оборудовании, упомянутом в настоящем документе, произведенном компанией Graco и маркированном ее наименованием, на момент его продажи первоначальному покупателю отсутствуют дефекты материала и изготовления. За исключением любых специальных, расширенных или ограниченных гарантий, публикуемых компанией Graco, в период двенадцати месяцев с момента приобретения оборудования, любая деталь, которая будет признана компанией Graco дефектной, будет отремонтирована или заменена. Эта гарантия действительна только в том случае, если оборудование устанавливается, эксплуатируется и обслуживается в соответствии с письменными рекомендациями компании Graco.

Ответственность компании Graco и настоящая гарантия не распространяются на случаи общего износа оборудования, а также на любые неисправности, повреждения или износ, возникшие в результате неправильной установки или эксплуатации, абразивного истирания, коррозии, недостаточного или неправильного обслуживания оборудования, проявлений халатности, несчастных случаев, внесения изменений в оборудование или применения деталей, производителем которых не является компания Graco. Кроме того, компания Graco не несет ответственность за неисправности, повреждения или износ, вызванные несовместимостью оборудования Graco с конструкциями, принадлежностями, оборудованием или материалами, которые не были поставлены компанией Graco, либо неправильным проектированием, изготовлением, монтажом, эксплуатацией или техническим обслуживанием конструкций, принадлежностей, оборудования или материалов, которые не были поставлены компанией Graco.

Настоящая гарантия действует при условии, что оборудование, в котором предполагается наличие дефектов, было предоплаченным отправлением возвращено уполномоченному дистрибьютору Graco для проверки заявленного дефекта. Если факт наличия предполагаемого дефекта подтвердится, компания Graco обязуется бесплатно отремонтировать или заменить любые дефектные детали. Оборудование будет возвращено первоначальному покупателю с предоплатой транспортировки. Если проверка не выявит никаких дефектов изготовления или материалов, ремонт будет осуществлен по разумной цене, которая может включать стоимость работ, деталей и транспортировки.

НАСТОЯЩАЯ ГАРАНТИЯ ЯВЛЯЕТСЯ ИСКЛЮЧИТЕЛЬНОЙ И ЗАМЕНЯЕТ ВСЕ ПРОЧИЕ ГАРАНТИИ, ЯВНО ВЫРАЖЕННЫЕ ИЛИ ПОДРАЗУМЕВАЕМЫЕ, ВКЛЮЧАЯ, ПОМИМО ПРОЧЕГО, ГАРАНТИЮ ТОВАРНОГО СОСТОЯНИЯ ИЛИ ГАРАНТИЮ ПРИГОДНОСТИ ДЛЯ ОПРЕДЕЛЕННОЙ ЦЕЛИ.

Единственное обязательство компании Graco и единственное средство правовой защиты покупателя в отношении возмещения ущерба за любое нарушение гарантийных обязательств должны соответствовать вышеизложенным положениям. Покупатель соглашается с тем, что никакие другие средства правовой защиты (включая, помимо прочего, случайные или косвенные убытки в связи с упущенной выгодой, упущенными сделками, травмами персонала или порчей имущества, а также любые иные случайные или косвенные убытки) не будут доступны. Все претензии, связанные с нарушением гарантийных обязательств, должны быть предъявлены в течение 2 (двух) лет с момента продажи.

КОМПАНИЯ GRACO НЕ ПРЕДОСТАВЛЯЕТ НИКАКИХ ГАРАНТИЙ, ЯВНЫХ ИЛИ ПОДРАЗУМЕВАЕМЫХ, ОТНОСИТЕЛЬНО ТОВАРНОЙ ПРИГОДНОСТИ ИЛИ СООТВЕТСТВИЯ КАКОЙ-ЛИБО ОПРЕДЕЛЕННОЙ ЦЕЛИ В ОТНОШЕНИИ ВСПОМОГАТЕЛЬНЫХ ПРИНАДЛЕЖНОСТЕЙ, ОБОРУДОВАНИЯ, МАТЕРИАЛОВ ИЛИ КОМПОНЕНТОВ, ПРОДАВАЕМЫХ, НО НЕ ПРОИЗВОДИМЫХ КОМПАНИЕЙ GRACO. На изделия, проданные, но не изготовленные компанией Graco (например, электродвигатели, выключатели, шланги и т. д.), распространяется действие гарантий их изготовителей, если таковые имеются. Компания Graco будет в разумных пределах оказывать покупателю содействие в предъявлении любых претензий в связи с нарушением таких гарантий.

Ни при каких обстоятельствах компания Graco не будет нести ответственность за косвенные, случайные, специальные или побочные убытки, связанные с поставкой описанного в этом документе оборудования, а также с предоставлением или использованием любых продаваемых изделий или товаров, которые указаны в этом документе и на которые распространяется действие настоящего документа, будь то в случае нарушения контракта, нарушения условий гарантии, халатности со стороны компании Graco или в иных случаях.

Информация о компании Graco

Чтобы ознакомиться с новейшими сведениями о продукции компании Graco, посетите веб-сайт www.graco.com.

Сведения о патентах см. на веб-сайте www.graco.com/patents.

ДЛЯ РАЗМЕЩЕНИЯ ЗАКАЗА обратитесь к дистрибьютору Graco или позвоните по телефону 1-888-541-9788, чтобы узнать координаты ближайшего дистрибьютора.

| | | | |
|------------------------------------|---|-------------------------------|------------------------------|
| Время хранения | Неограничено при условии замены частей/компонентов в соответствии с инструкциями по хранению, приведенными в руководстве | | |
| Срок эксплуатации | Зависит от режима использования, распыляемых материалов, условий хранения и регулярности обслуживания. Минимум 25 лет при соблюдении всех условий. | | |
| Вывод из эксплуатации и утилизация | При невозможности дальнейшего использования распылитель подлежит утилизации. Индивидуальные части и компоненты должны быть отсортированы в соответствии с материалами изготовления. Материалы основных частей указаны в руководстве. Все электронные компоненты соответствуют требованиям Директивы об Ограничении Использования Опасных Материалов (ROHS) и должны утилизироваться в соответствии с местными требованиями. | | |
| Кодировка даты производства | Месяц (первый символ) | Год (второй и третий символы) | Серия (четвертый символ) |
| Пример: A16A | A = Январь | 16 = 2016 | A = серия сборочного чертежа |
| Пример: L16A | L = Декабрь | 16 = 2016 | A = серия сборочного чертежа |

DEWALT® и логотип DEWALT являются торговыми марками компании DEWALT Industrial Tool Co. и используются по лицензии

Все письменные и визуальные данные, содержащиеся в настоящем документе, отражают самую свежую информацию об изделии, имеющуюся на момент публикации. Компания Graco оставляет за собой право вносить изменения в любой момент без уведомления.

Перевод оригинальных инструкций. This manual contains Russian. MM 3A4803

Graco Headquarters: Minneapolis
International Offices: Belgium, China, Japan, Korea

GRACO INC. AND SUBSIDIARIES • P.O. BOX 1441 • MINNEAPOLIS MN 55440-1441 • USA

© Graco Inc., 2017. Все производственные объекты компании Graco зарегистрированы согласно стандарту ISO 9001.

www.graco.com

Редакция В, август 2017